



# Fiery Impose Plus

© 2024 Fiery, LLC. As informações nesta publicação estão cobertas pelos termos dos Avisos de caráter legal deste produto.

9 de setembro de 2024

# Conteúdo

Fiery Impose Plus .....	7
Ative a licença do Fiery Impose Plus .....	7
Abra uma tarefa no Fiery Impose Plus .....	7
Adicionar nova tarefa .....	8
Inserir páginas ou arquivos de imagem .....	8
Personalizações da interface de usuário salvas entre sessões .....	8
Ajustar o Fiery Impose Plus .....	9
Sobre preferências de usuário .....	9
Escolher as configurações do Adobe Acrobat Distiller para Conversão de PS para PDF .....	11
Valor de escala padrão .....	12
Configurar perfil de dispositivo padrão para o módulo de acabamento .....	14
Alterar o local dos modelos de imposição criados pelo usuário .....	14
Seleção de folha .....	14
Conversão de PS em PDF .....	14
Conversão de PS em PDF no Mac OS .....	15
Acessar Fiery Impose Plus .....	15
Colocar uma tarefa em spool ou em espera .....	15
Acesse o Fiery Impose Plus pelo Command WorkStation .....	16
Acesse o Fiery Impose Plus em Propriedades da tarefa .....	16
Layouts de imposição .....	16
Compreender os layouts de imposição .....	17
Adobe PDF Print Engine processamento no Fiery Impose Plus .....	18
Métodos de encadernação .....	19
Deslocamento .....	20
Adição de páginas em branco para ajustar o layout .....	21
Visualizar uma tarefa para imposição .....	21
Visualizar e medir dimensões da folha .....	22
Visualizar folhas de tarefas de imposições .....	22
Imposição de uma tarefa .....	22
Modelos de imposição .....	23
Suporte para modelos de tamanho de acabamento por Definição do usuário e Com base na caixa de aparamento .....	23
Aplicar um modelo de imposição .....	25
Salvar uma tarefa de imposição .....	26
Impressão em agrupamento no Fiery Impose Plus .....	27

Agrupamento com borda de acabamento superior .....	30
Automação dinâmica da caixa de aparamento .....	31
Melhor ajuste para repetição de agrupamento .....	32
Especificar configurações de agrupamento no Fiery Impose Plus .....	34
Definir métodos de agrupamento em Fiery Impose Plus .....	36
Combinação de estilos de agrupamento com métodos de agrupamento .....	36
Especificar as configurações de Coluna e linha do layout para o Agrupamento .....	37
Métodos de imposição de agrupamento para tarefas VDP .....	38
Configurações de imposição .....	41
Escolher um fluxo de trabalho de intenção do produto .....	41
Opções do tamanho do acabamento para Fiery Impose Plus .....	42
Ajuste o tamanho da folha no Fiery Impose Plus .....	43
Configurações duplex no Fiery Impose Plus .....	43
Configurações de escala no Fiery Impose Plus .....	44
Especifique as configurações de escala .....	44
Defina a mídia de cobertura .....	44
Definir a orientação do layout .....	45
Sangramentos para fluxos de trabalho em Fiery Impose Plus .....	45
Definir sangramentos .....	45
Deslocamento de layout .....	46
Definir margens .....	46
Definir marcas de impressora no Fiery Impose Plus .....	47
Especificar configurações de livreto no Fiery Impose Plus .....	52
Especificar configurações de encadernação para livreto .....	53
Especificar as configurações de linha e coluna para a intenção do produto de livreto .....	53
Estilos disponíveis para opções de encadernação pela borda .....	53
Especificar configurações de deslocamento .....	54
Rotação automática de página para tarefas de imposições, com orientação mista .....	54
Modificar páginas manualmente no Fiery Impose Plus .....	55
Girar páginas .....	55
Abrir uma tarefa para edição no Acrobat .....	56
Reordenar páginas .....	56
Inserir páginas em branco manualmente .....	56
Excluir páginas .....	56
VDP no Fiery Impose Plus .....	56
Abrir ou visualizar uma tarefa de VDP .....	57
Imposição de uma tarefa VDP .....	57
Imprimir tiras de controle para tarefas de VDP .....	57

Especificar o livreto, escala ou sangramento para a imposição de VDP .....	58
Configurações de agrupamento para a imposição de VDP .....	59
Integração com dispositivos de acabamento multifunção .....	61
Definir marca de registro e código de barras .....	62
Aplicar predefinição do módulo de acabamento .....	62
Criar uma predefinição do módulo de acabamento .....	65
<b>Fiery Preview .....</b>	<b>76</b>
Visualizar tarefas em spool .....	76
Ícones da barra de ferramentas no Fiery Preview .....	76



# Fiery Impose Plus

O Fiery Impose Plus aplica layouts de imposição para necessidades especiais de impressão e encadernação. Você também pode impor tarefas de impressão de dados variáveis quando você utiliza o Fiery Impose Plus.

Fiery Impose Plus permite a você:

- Colocar diversas páginas em uma única folha e especificar quantas linhas e colunas de páginas devem ser colocadas em uma folha. Você pode utilizar layouts predefinidos para imposições comuns ou criar layouts personalizados.
- Configurar o posicionamento das páginas em uma folha; o layout do Fiery Impose Plus designa o local das dobras, dos cortes e de outros elementos com marcas de impressora.

Você pode acessar o Fiery Impose Plus pela Command WorkStation e abri-lo na janela do **Fiery Preview**.

O Adobe Acrobat Pro está disponível como um kit separado com uma licença do Fiery Impose Plus válida. Recomendamos que você utilize a versão do Acrobat fornecida no kit.

Para obter mais informações sobre a instalação do Adobe Acrobat Pro, consulte o documento de instruções de instalação no kit.

O Fiery Impose Plus é suportado em computadores Windows e Mac. Para obter mais informações sobre requisitos do sistema, consulte *Configuração e instalação*, que faz parte do conjunto de documentação do usuário.

## Licença do Fiery Impose Plus

Sua estação de trabalho deve ter uma licença ativa do Fiery Impose Plus para utilizar a funcionalidade completa do Impose Plus.

## Ative a licença do Fiery Impose Plus

Para ativar a licença do Fiery Impose Plus, você deve ter um código de ativação da licença (LAC). Você pode ativar a licença automaticamente, se o seu computador está conectado à Internet, ou manualmente, se o seu computador não está conectado à Internet.

- 1 Na Command WorkStation, clique com o botão direito do mouse em uma tarefa e selecione **Impose Plus**.
- 2 Clique em **Ativar licença** na caixa de diálogo **Gerenciar opções do Fiery** para abrir a página Ativação da licença.
- 3 Para obter mais informações, consulte *ajuda do Fiery Client SW License* clicando no ícone "?" Ícone (Ajuda) no canto superior direito da página Ativação da licença.

## Abra uma tarefa no Fiery Impose Plus

Depois de ativar a licença, você pode abrir um tarefa em spool ou em espera no Fiery Impose Plus.

**Nota:** Quando uma tarefa é aberta no Fiery Impose Plus, não abra a mesma tarefa em **Propriedades da tarefa**.

**1** Selecione uma tarefa PostScript ou Adobe PDF na lista **Em espera** do Command WorkStation.

**2** No menu **Ações**, selecione **Impose Plus**.

Você também pode clicar com o botão direito do mouse em uma tarefa e selecionar **Impose Plus**.

Para selecionar uma única página de um documento com várias, use **Option-clique** (Mac OS) ou **Alt-clique** (Windows) em uma página no painel **Visualização da folha** para selecionar a mesma página no painel **Exibição da página**.

## Adicionar nova tarefa

Você pode criar uma nova tarefa em branco no Fiery Impose Plus.

Você deve ter a licença do Fiery Impose Plus em seu computador para criar uma nova tarefa.

**1** Clique no ícone **Nova Tarefa** na barra de ferramentas do Command WorkStation selecione a opção no menu **Arquivo**.

A nova tarefa é aberta no Fiery Impose Plus.

**2** Aplique as configurações como necessário.

**3** Insira páginas de uma tarefa existente, se for necessário.

Você pode inserir somente páginas do documento PDF de origem. Você não pode inserir páginas que foram adicionadas previamente como abas inseridas àquela tarefa.

## Inserir páginas ou arquivos de imagem

Você pode inserir páginas de uma tarefa no servidor Fiery ou em seu computador.

**1** Para inserir um arquivo, siga um destes procedimentos:

- Clique em **Ações > Inserir arquivo PDF ou PS**.
- Clique em **Ações : Inserir trabalho do servidor**.

**2** Execute uma das seguintes etapas:

- Navegue até o local do arquivo e clique em **Abrir**.
- Para um trabalho do servidor, clique no arquivo na lista e clique em **OK**.

**3** Execute uma das seguintes etapas:

- Na janela **Inserir páginas**, escolha onde inserir as novas páginas. Selecione No início da tarefa, No final da tarefa, Após a página ou Antes da página e clique em **Inserir**.
- Para inserir páginas específicas, arraste as páginas para o painel **Exibição da página** e organize-as na ordem desejada.



## Personalizações da interface de usuário salvas entre sessões

O sistema salva personalizações da interface de usuário para Fiery Impose Plus.

Para cada uma das intenções deste produto, as personalizações da interface de usuário são salvas entre as sessões. Quando você abre uma nova sessão, as personalizações da sessão anterior são restauradas, incluindo:

- posição e tamanho da janela principal
- configurações da interface de usuário dentro da janela, incluindo:
  - tamanhos da **Visualização da página** e **Visualização da folha**
  - expanda/reduza o estado dos painéis reduzíveis: **Visualização da página** e **Visualização da folha**
  - nível de zoom das miniaturas de **Exibição da página** e páginas da **Visualização da folha**

**Nota:** O sistema salva suas personalizações para sua intenção de produto inicial. Ao fechar o Fiery Impose Plus, as configurações a serem restauradas são salvas para essa intenção de produto e são aplicadas na próxima vez que você abrir essa intenção de produto. As personalizações do

## Ajustar o Fiery Impose Plus

As **Preferências** permitem a definição do caminho aos arquivos temporários, padrão para conversão de PostScript para PDF, dimensionamento, tamanho do acabamento padrão para trabalhos com imposição, e mais.

Em computadores Windows, defina o Fiery Impose Plus em **Editar > Preferências**. No Mac OS, as preferências estão no menu da **Fiery Command WorkStation** com a janela Fiery Impose Plus

Para usar o modo escuro em um computador Mac, habilite essa configuração nas preferências da Fiery Command WorkStation. Para obter mais informações sobre o modo escuro, consulte *ajuda do Fiery Command WorkStation*.

### Sobre preferências de usuário

Para selecionar as preferências do usuário, selecione **Editar > Preferências**.

Em **Geral**, siga um destes procedimentos:

- Selecione as configurações padrão para a conversão de PS para PDF.
- Permitir multitarefa com Fiery Command WorkStation.

Em **Impose**, execute um dos seguintes procedimentos:

- Selecione o tamanho do acabamento padrão para tarefas com imposição.
- Selecione os valores da escala padrão para tarefas com imposição.
- Especifique o caminho do modelo de imposição.

Em **Módulos de acabamento**, execute um dos seguintes procedimentos:

- Marque a caixa de seleção **Permitir integração do acabamento** para ativar o fluxo de trabalho de integração do módulo de acabamento usando aquelas predefinições de acabamento que você pode aplicar, criar e publicar.

Ao selecionar **Permitir integração do acabamento**, o seguinte é ativado:

- Opção **Aplicar predefinição do acabamento** no menu **Ações**.
- Botão **Predefinição do acabamento** no painel **Configurações**.

Observe o seguinte:

- Você pode desmarcar essa caixa de seleção quando o acabamento não for usado.
- **Permitir a integração do módulo de acabamento** não se aplica a dispositivos de acabamento compatíveis apenas com a configuração de uma marca de registro e um código de barras.
- **Selecionar dispositivo:** selecione o dispositivo de acabamento na lista.

Dependendo do dispositivo de acabamento selecionado, é possível executar uma ou a combinação das seguintes tarefas:

- [Definir marca de registro e código de barras](#) na página 50
- [Aplicar predefinição do módulo de acabamento](#) na página 62
- [Criar uma predefinição do módulo de acabamento](#) na página 65

**Nota:** As tarefas dependem do dispositivo, e você pode executar essas tarefas somente se suportada pelo dispositivo de acabamento selecionado.

Depois de especificar as configurações na guia **Módulos de acabamento**, reinicie o aplicativo para aplicar as alterações.

Caso tenha selecionado um módulo de acabamento, especifique as seguintes configurações adicionais:

- **Caminho do controlador do PC:** o caminho da pasta de instalação no computador do controlador Duplo. Clique em **Testar** para testar a conexão entre o servidor Fiery e o computador com o software do controlador Duplo do PC.
- Na seção Módulo de acabamento disponível, você pode selecionar qualquer uma das opções a seguir, dependendo do seu módulo de acabamento:

Módulo de acabamento	Descrição	Acabamento compatível
CPM	O Cross Perforation Module (CPM, Módulo de perfuração transversal) é um módulo opcional instalado no módulo de acabamento para oferecer compatibilidade com a perfuração horizontal ou transversal e ranhura horizontal. A perfuração é feita paralelamente à borda de alimentação. Se a tarefa exigir perfuração horizontal, um mínimo de um módulo de CPM deve estar disponível para uso no módulo de acabamento. Para executar a perfuração horizontal, você deve selecionar o número de módulos disponíveis no módulo de acabamento.	<ul style="list-style-type: none"> <li>• Duplo DC-618</li> </ul>

Módulo de acabamento	Descrição	Acabamento compatível
CPM	O Cross Tool Module (CPM) é um módulo opcional instalado no módulo de acabamento para oferecer compatibilidade com a perfuração horizontal ou transversal. A perfuração é feita paralelamente à borda de alimentação. Se a tarefa exigir perfuração horizontal, um mínimo de um módulo de CPM deve estar disponível para uso no módulo de acabamento. Para executar a perfuração horizontal, você deve selecionar o número de módulos disponíveis no módulo de acabamento.	<ul style="list-style-type: none"><li>• Duplo DC-648</li></ul>
CRM	O Creaser Up Module (CRM, Módulo de vincagem externa) permite aplicar um vinco externo (montanha), além do vinco interno (vale) padrão, no sentido horizontal da folha.	<ul style="list-style-type: none"><li>• Duplo DC-648</li></ul>
OSM	O Optional Slitter Module (OSM, Módulo de corte longitudinal opcional) fornece até 8 cortes longitudinais por folha, além dos módulos de corte longitudinais padrão.	<ul style="list-style-type: none"><li>• Duplo DC-648</li></ul>
PFM	No módulo PFM (Módulo de perfuração vertical), a perfuração é executada na direção perpendicular à borda de alimentação. Se a tarefa exigir perfuração vertical, um mínimo de um módulo de PFM deve estar disponível para uso no módulo de acabamento.  Você deve selecionar o número de módulos disponíveis no módulo de acabamento para executar a perfuração vertical.	<ul style="list-style-type: none"><li>• Duplo DC-618</li></ul>
RTM	O Rotary Tool Module (RTM, Módulo de ferramenta giratória) é uma unidade de perfuração vertical avançada que pode executar duas perfurações por vez no lado direito e esquerdo da saída impressa. Você pode instalar no máximo duas RTMs em um módulo de acabamento.	<ul style="list-style-type: none"><li>• Duplo DC-618</li><li>• Duplo DC-648</li></ul>

- **Intervalo de código de barras:** o intervalo mínimo e máximo do código de barras.

Em **Cache**, execute um dos seguintes procedimentos:

- Selecione **Ativar armazenamento em cache** para permitir o Command WorkStation armazenamento de informações localmente.
- Especifique o caminho do cache.

## Escolher as configurações do Adobe Acrobat Distiller para Conversão de PS para PDF

No Windows, selecione **Editar > Preferências > Geral** para escolher as configurações do Adobe Acrobat Distiller para converter arquivos PostScript em PDF. No Mac OS, as preferências estão no menu da **Fiery Command WorkStation** com a janela Fiery Impose Plus

Selecione **Usar a conversão de servidor, se suportada**, para permitir que o servidor Fiery converta as tarefas nele, em vez de no computador do usuário, e para selecionar a configuração de PDF que deseja usar. Selecione **Usar configurações padrão do servidor** para permitir que o servidor Fiery use seu próprio perfil padrão.

Selecione **Usar arquivo de opções da tarefa selecionado** para permitir que o usuário procure e atualize seu próprio perfil. Normalmente, a conversão de servidor é mais rápida do que baixar o arquivo no computador cliente para conversão e recarregá-lo em seguida no servidor Fiery. Contudo, essa opção não é recomendada nos seguintes cenários:

- Fontes licenciadas, que estão instaladas apenas no computador do usuário, são necessárias para a conversão.
- Se uma versão mais recente do Acrobat estiver disponível, a conversão deverá ser feita com a versão mais recente para suportar os novos recursos do Acrobat.
- Você deseja garantir que os recursos do servidor Fiery sejam alocados apenas para o processamento e não para a conversão de arquivos.
- Os usuários podem estar conectados a uma versão anterior do servidor Fiery, que não oferece suporte à conversão no lado do servidor.

## Valor de escala padrão

Para o tamanho do acabamento **baseado na caixa de corte**, os **Valores da escala padrão para trabalhos com imposição** podem ser **Não dimensionar** ou **Dimensionar paracaber**.

Para o tamanho de acabamento de **Definição do usuário**, os **Valores da escala padrão para trabalhos com imposição** podem ser uma das opções seguintes:

- **Não dimensionar (100%)**
- **Ajustar o tamanho de acabamento proporcionalmente**
- **Preencher o tamanho de acabamento proporcionalmente**
- **Ajustar o tamanho de sangramento proporcionalmente**
- **Preencher o tamanho de sangramento proporcionalmente**

Nos diagramas, a linha pontilhada vermelha mostra o tamanho do acabamento e a linha pontilhada verde mostra o tamanho do sangramento.

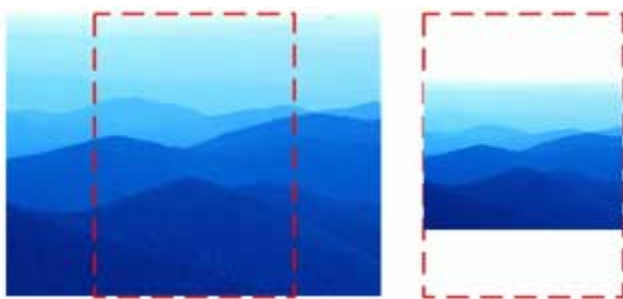

①

②

1 Preencher

2 Ajustar

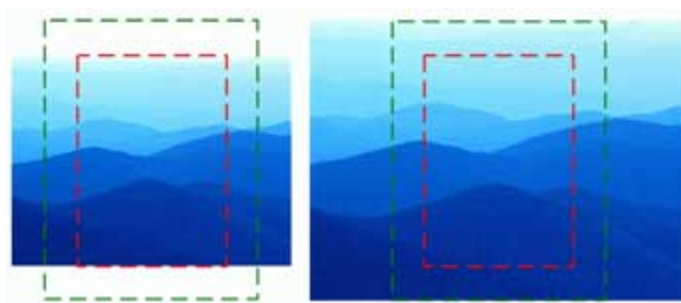

①

②

1 Preencher o tamanho de acabamento

2 Preencher o tamanho de sangramento

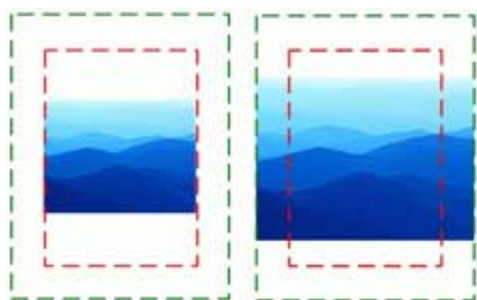

①

②

1 Ajustar o tamanho de acabamento

2 Ajustar o tamanho de sangramento

## Definir escala de imposição e tamanho do acabamento

Em **Preferências > Impose, Valores da escala padrão para trabalhos com imposição** define o fator de escala padrão quando o Fiery Impose Plus inicia. O **Tamanho do acabamento** é baseado na caixa de corte do PDF ou nas configurações da caixa de aparamento.

1 Para **Tamanho do acabamento**, clique **Baseada na Caixa corte** ou **Definição do usuário**.

- **Baseada na Caixa corte**, o fluxo de trabalho padrão e legado do Fiery Impose Plus depende da caixa de corte do PDF.
- **Definição do usuário** permite que o Impose detecte as configurações da caixa de aparamento, quando presentes no documento e as utilize como tamanho do acabamento padrão. Não depende do tamanho do documento e da caixa de corte.

2 Para **Valores da escala padrão para trabalhos com imposição**, escolha uma configuração da escala como descrito em [Valor de escala padrão](#) na página 12.

## Configurar perfil de dispositivo padrão para o módulo de acabamento

Você pode selecionar um perfil de dispositivo de módulo de acabamento para definir o formato padrão do código de barras e o tipo de cruces de registro.

Os dispositivos de acabamento Duplo que suportam códigos de barras de três dígitos estendem o número de tarefas programáveis totais a 250. Uma tarefa programável é um programa personalizado de recorte, abertura ou dobra com base no layout do agrupamento.

**Nota:** Um dispositivo de acabamento configurado para códigos de barras de três dígitos aceita o intervalo 1-99 como 001-099 e não como 01-99.

- 1 No Windows, selecione **Editar > Preferências**. No Mac OS, as preferências estão no menu da **Fiery Command WorkStation** com a janela **Impose Plus**
- 2 Clique no separador **módulos de acabamento** na coluna à esquerda.
- 3 Na seção **Configuração do módulo de acabamento**, selecione o perfil desejado do módulo de acabamento na lista **Selecionar dispositivo**.

**Nota:** Quando você alterna entre os formatos de código de barras, as tarefas ou Impose Plus modelos salvos anteriormente não são afetados.

## Alterar o local dos modelos de imposição criados pelo usuário

Você pode alterar o local onde o Fiery Impose Plus armazena modelos de imposição criados pelo usuário.

Você controla onde o Fiery Impose Plus carrega modelos de imposição criados pelo usuário (após fechar e reabrir o Fiery Impose Plus), e onde os modelos são armazenados quando o usuário salvar um.

**Nota:** Você não pode ocultar os modelos em estoque; eles são sempre exibidos.

- 1 No Windows, selecione **Editar > Preferências**. No Mac OS, as preferências estão no menu da **Fiery Command WorkStation** com a janela **Impose Plus**
- 2 Na coluna na esquerda, selecione **Impose Plus**.
- 3 Clique em **Procurar** e navegue até a pasta desejada.
- 4 Clique em **Selecionar pasta**.

## Seleção de folha

A caixa de edição do intervalo de folhas em "Visualização da folha" permite inserir um número de folhas para acessar uma folha específica.

## Conversão de PS em PDF

O formato nativo do Fiery Impose Plus ou Fiery Preview é PDF. Se um arquivo PostScript estiver aberto em um desses aplicativos, a opção **Conversão de PS para PDF** converterá a tarefa em PDF antes que todas as outras ações

sejam realizadas. Quando você salva a tarefa PostScript aberta, o PDL dela salvo aparece como um PDF na lista Em espera.

Para ativar a opção **Conversão de PS para PDF**, acesse a guia **Geral** em **Preferências**. Selecione **Conversão de PS para PDF**.

Quando a opção **Usar conversão do servidor, se suportada** estiver selecionada, você poderá escolher **Usar as configurações padrão do servidor** ou **Usar o arquivo de opções da tarefa selecionado**.

**Nota:** O Adobe Distiller deve ser instalado no servidor para você usar as configurações padrão de opções da tarefa.

Quando você escolher **Usar arquivo de opções da tarefa selecionada**, clique em **Navegar** para exibir os arquivos disponíveis. Se o Adobe Distiller estiver instalado no cliente, você poderá selecionar qualquer opção da tarefa instalada na pasta de opções da tarefa do Adobe Distiller.

## Conversão de PS em PDF no Mac OS

Você deve conceder permissão para Command WorkStation acessar o Acrobat Distiller para converter arquivos PS em PDF.

Quando você abrir um arquivo PS em Fiery Impose Plus Fiery JobMaster pela primeira vez, clique em **Permitir** na janela para conceder permissão ao Command WorkStation Acrobat Distiller para realizar a conversão.

Se você negar a permissão, conversões atuais e futuras falharão. Para ativar a conversão, você precisará fazer alterações na janela **Segurança e Privacidade**.

- 1 Feche todos os aplicativos do Fiery.
- 2 Feche o Adobe Acrobat Distiller.
- 3 Acesse **Preferências do sistema > Segurança e privacidade > Privacidade > Automação**.
- 4 Clique no ícone do cadeado no canto inferior esquerdo e digite sua senha.
- 5 Na lista de aplicativos, busque por **Fiery Command WorkStation.app**.
- 6 Selecione **Acrobat Distiller.app** permitir que a Command WorkStation acesse o Acrobat Distiller.

## Acessar Fiery Impose Plus

Você pode acessar Fiery Impose Plus diretamente de Command WorkStation ou da janela **propriedade de tarefa** para uma tarefa selecionada.

**Nota:** É possível abrir um arquivo PostScript, Adobe PDF (Portable Document Format) ou VDP, mas ele deve apresentar um status de spool.

## Colocar uma tarefa em spool ou em espera

Uma tarefa deve ser colocada em spool ou em espera para ser aberta no Fiery Impose Plus.

- Execute uma das seguintes etapas:
  - Para uma tarefa processada ou em espera, selecione-a na lista **Em espera**.  
Se você selecionar uma tarefa processada ou em espera e escolher **Ações > Visualização**, a tarefa abre na janela **Visualização em formato raster**.
  - Para uma tarefa impressa, selecione a tarefa na lista **Impressas** e clique em **Ações > Em espera**.

## Acesse o Fiery Impose Plus pelo Command WorkStation

Você pode abrir uma tarefa no Fiery Impose Plus diretamente do Command WorkStation.

- 1 Selecione uma tarefa em spool na **Lista de espera** Command WorkStation.
- 2 Clique no menu **Ações**.
- 3 Selecione o **Impose Plus**.

## Acesse o Fiery Impose Plus em Propriedades da tarefa

Ao abrir uma tarefa na janela Fiery Impose Plus em **Propriedade da tarefa**, a tarefa será exibida na exibição de wireframe no painel **Visualização da folha**. As configurações do

- 1 Execute uma das seguintes etapas:
  - Clique em uma tarefa em spool ou Em espera na Lista **de espera**.
  - Para uma hot folder, clique na hot folder no **Console do Fiery Hot Folders**.
- 2 Clique em **Ações > Propriedades**.
- 3 Clique na guia **Layout** e depois em **Impose**.
- 4 Clique em **Editar modelo do Impose**.  
Se desejar editar o Fiery Impose Plus modelo para criar um modelo personalizado, o servidor Fiery deve suportar Fiery Impose Plus, e você deve ter a licença apropriada.

## Layouts de imposição

O Fiery Impose Plus fornece layouts predefinidos para imposições comuns, tais como livretos e brochuras. Também é possível criar e salvar layouts personalizados.

Fiery Impose Plus suporta layouts de até 625 páginas por folha (1250 páginas duplex), em uma matriz de até 25 linhas por 25 colunas. Outros limites podem ser aplicados, dependendo do servidor Fiery conectado. Os métodos de impressão do **agrupamento** suportam todos os layouts de linhas e colunas. Métodos de encadernação (**Sela, Sela aninhada, Perfeita**) aceitam apenas os layouts 1 x 2, 2 x 1 e 2 x 2.

Todos os itens abaixo afetam o layout da tarefa.



## Impressão duplex

Dependendo da impressora, a impressão duplex pode não ser compatível ou ter uma implementação diferente. Fiery Impose Plus aceita a impressão duplex que corresponde às opções de impressão disponíveis.

Para obter mais informações, consulte [Configurações duplex no Fiery Impose Plus](#) na página 43.

## Tamanhos de medianizes

O Fiery Impose Plus define as localizações das medianizes de acordo com o layout e tamanho da folha que controla a imposição da tarefa. Por exemplo, as tarefas com encadernação perfeita normalmente exigem medianizes maiores do que as tarefas com sela, para que haja espaço para cortar as lombadas e colar as assinaturas quando o livro for encadernado.

Para obter mais informações, consulte [Definir medianizes](#) na página 35.

## Configuração de margens

O tamanho e a localização da margem (a área entre a borda externa de um conjunto de páginas de imposições e a borda da folha) depende da impressora associada à tarefa. Não é possível definir margens personalizadas, mas você pode usar **Ajustar à página** para redimensionar o conteúdo da folha. A configuração **Tamanho do acabamento** oferece diferentes opções para definir o conteúdo com relação ao tamanho do corte.

## Compreender os layouts de imposição

O Fiery Impose Plus organiza as páginas do seu arquivo específico de aplicativo na ordem e na orientação corretas para impressão e uma variedade de estilos de encadernação para produzir um livro encadernado.

As impressoras offset comerciais e prensas rotativas usam largos rolos de papel e placas de impressão grandes com capacidade de imagem de várias páginas em uma única folha. As impressoras têm capacidade de imagem de até 32 páginas inteiras em uma única folha de impressão, um processo inerentemente mais rápido que imprimir uma única página por vez. O Fiery Impose Plus tem capacidade de imagem de várias páginas em uma única folha, mas os dispositivos de saída que ele suporta são copiadoras digitais, em vez das tradicionais prensas de impressão. O papel no qual aparece a imagem de uma tarefa é chamado de folha.

A folha impressa é dobrada em algo semelhante a um livreto com páginas coligadas. A página dobrada, chamada de assinatura, é então cortada no tamanho de acabamento.

Para que as páginas apareçam na ordem de leitura normal e sejam posicionadas no livreto final, a ordem e o posicionamento na folha devem ser diferentes da ordem de leitura normal do livro. Algumas páginas devem ser impressas de cabeça para baixo na folha para que apareçam no lado correto no livreto final e as páginas também devem ser impressas fora da sequência numérica na folha para que apareçam na sequência numérica correta no livreto final.

## Criar um modelo de dobradura

Você pode criar um modelo de dobradura de uma assinatura para mostrar como as páginas seriam dispostas na folha e como a folha seria cortada e dobrada.

- 1 Dobre uma folha de papel de tamanho padrão na metade horizontalmente, de modo que a borda superior da folha encontre a borda inferior.
- 2 Dobre o papel novamente na vertical, de modo que a borda esquerda da folha encontre a borda direita.

- 3 Posicione a assinatura com a borda dobrada verticalmente à esquerda e a borda dobrada horizontalmente na borda superior.

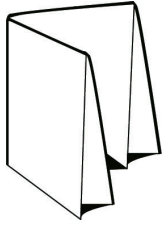

- 4 Folheie a assinatura dobrada como se fosse um livro que você estivesse lendo.
- Numere cada página em sequência, na frente e no verso, iniciando na página 1 na frente (a capa frontal) e a página 8 no verso (a capa traseira).
  - Sublinhe cada número para destacar a orientação da página.

- 5 Desdobre o pedaço de papel.  
A imagem abaixo mostra ambos os lados do papel.

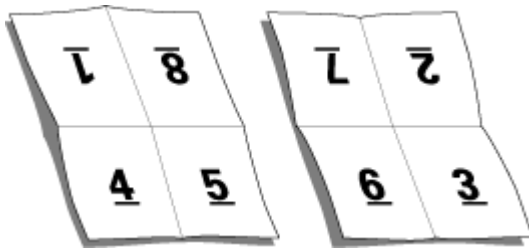

O resultado é um modelo do layout para uma assinatura com 8 páginas. Observe o seguinte:

- As dobras subdividem a folha em áreas que representam páginas no livreto final.
- Os números das páginas não aparecem na ordem de leitura do livro.
- Alguns números de páginas estão de cabeça para baixo.

## Adobe PDF Print Engine processamento no Fiery Impose Plus

O O Fiery Impose Plus é compatível com o Adobe PDF Print Engine, um processador baseado em PDF que permite o processamento direto de tarefas em PDF sem conversão para o PostScript.

É possível ativar o PDF Print Engine no Configure no Command WorkStation e é possível desativá-lo de acordo com a tarefa em Propriedades da tarefa.

Essas limitações se aplicam para tarefas impostas em Propriedades da tarefa:

- As tarefas de N° pág com a opção **Borda de impressão**
- Tarefas de encadernação perfeita de 1 pág./folha dentro da opção de layout **Livreto**
- Arquivos de dados variáveis que não sejam PDF/VT

Tarefas que utilizam características não suportadas são processadas pelo interpretador PostScript.

A partir do Fiery FS600/600 Pro e versões posteriores, o processamento de imposição do PDF Print Engine é compatível com tarefas de dados variáveis de arquivos PDF/VT, com as seguintes exceções:

- Rotação automática de páginas
- Texto para página em branco
- Capas
- Deslocamento
- Marcas de demonstração
- Tipo de encadernação Duplo
- Tamanhos diferentes de página
- Tamanhos diferentes de registro
- Intervalo de páginas
- Intervalo de registros
- Intervalo de folhas
- Capítulos de subconjunto
- Acabamento de subconjunto
- Marcas d'água

## Métodos de encadernação

O layout de um livro também especifica como as folhas são reunidas e encadernadas. Os três métodos padrão são sela e costura, encadernação perfeita e sela aninhada.

O método de encadernação afeta a ordem na qual as páginas são colocadas na folha. As configurações de imposição devem especificar o método pelo qual a tarefa acabada será encadernada para obter o layout correto e a saída acabada.

- **Lombada canoa** - as assinaturas são dobradas juntas como um grupo e, em seguida, grampeadas ou dobradas ao longo da dobra central, que forma a lombada do livreto.

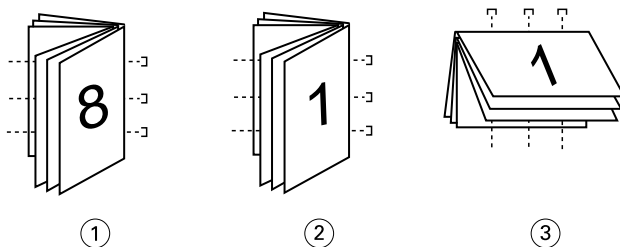

### **Legenda** *Refere-se a*

- 1 *Encadernação em sela (à esquerda)*
- 2 *Encadernação em sela (à direita)*
- 3 *Encadernação em sela (superior)*

- **Sela aninhada** - combina os métodos de ponto de sela e encadernação perfeita. As assinaturas são dobradas juntas em grupos. Cada grupo forma um subconjunto. Os subconjuntos são então empilhados uns sobre os outros e colados, como ocorre com a encadernação perfeita. Quando você especifica a encadernação com sela aninhada para um livreto em Fiery Impose Plus, a configuração de folhas ou subconjunto permite especificar o número de folhas dobradas em um grupo (subconjunto). A capa é geralmente impressa como uma tarefa diferente, pois ela é impressa com papel diferente e um layout de imposição e tamanho de página diferentes.

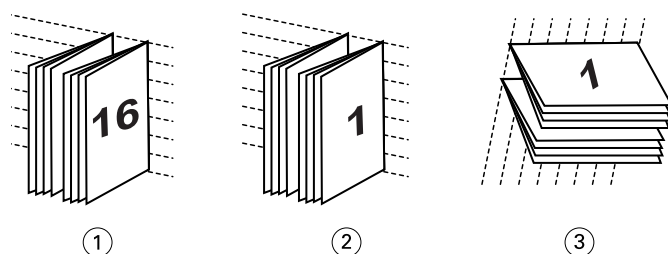
**Legenda Refere-se a**

- 1 Encadernação em sela aninhada (à esquerda)
- 2 Encadernação em sela aninhada (à direita)
- 3 Encadernação em sela aninhada (superior)

- **Encadernação perfeita** - as páginas separadas e dobradas são impressas e empilhadas na ordem do livreto . Páginas acabadas são cortadas e, em seguida, coladas adjacentes umas às outras. A capa é geralmente impressa como uma tarefa diferente, pois ela é impressa com papel diferente e um layout de imposição e tamanho de página diferentes.

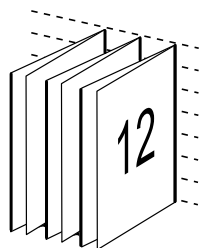
**Deslocamento**

Deslocamento é a posição de deslocamento da página em uma encadernação com sela e costura. O deslocamento move as páginas internas em direção contrária à espinha.

Todos os livros e brochuras usam uma folha que é dobrada para criar áreas de página separadas. Como a própria folha tem alguma espessura, cada dobra causa um pequeno deslocamento incremental no local da borda de cada página com relação às outras. O resultado é que as bordas das páginas mais distantes da dobra mais interna da sela parecem se mover na direção contrária a das bordas das páginas mais próximas à dobra mais interna. À medida que o número de página na sela aumenta, aumenta também o valor desse deslocamento. Para neutralizar os efeitos desse deslocamento, a encadernação apara as bordas do livro acabado para uma borda comum.



O aparamento das páginas de encadernação resolve apenas parte do problema, pois à medida que as bordas das páginas se movem, também se movem as áreas de conteúdo reproduzidas nelas. O aparente deslocamento da área de conteúdo causado pela dobra de uma folha várias vezes é conhecido como deslocamento ou deslocamento da encadernação. O efeito do deslocamento é que a área de conteúdo de páginas mais próxima à dobra mais interna em uma sela parece se mover em direção às margens mais externas da página.

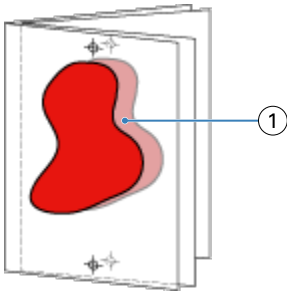

### 1 Deslocamento

O deslocamento se torna mais aparente à medida que o número de folhas em uma sela aumenta, e seu efeito fica mais aparente nas páginas mais distantes da dobra central da sela. Conseqüentemente, um layout livro também deve especificar o número de folhas em cada sela, pois o número de folhas em cada sela afeta o valor de deslocamento que precisa ser considerado.

## Adição de páginas em branco para ajustar o layout

O Fiery Impose Plus permite adicionar páginas em branco e também insere páginas em branco automaticamente, quando necessário, para o layout de imposição que você escolheu.

Um layout livro deve ajustar o posicionamento das páginas de acordo com o número total de páginas na tarefa. Se a contagem total de páginas não for um múltiplo do número de páginas no layout, pode ser definido um caderno, normalmente com páginas em branco, a fim de acomodar a discrepância.

As páginas em branco que são inseridas automaticamente são chamadas de páginas em branco implícitas. Como as páginas em branco implícitas não fazem parte do documento de trabalho original, você poderá optar por mostrar ou não as páginas em branco implícitas.

Dependendo da configuração de **Linha** e **Coluna**, até sete páginas em branco podem ser criadas. (Por exemplo, sete páginas em branco podem ser criadas para um layout 2X2).

## Visualizar uma tarefa para imposição

Na janela **pré-visualização** da Command WorkStation, você pode exibir dimensões da folha e navegar entre as folhas de uma tarefa de imposição.

Quando você seleciona uma tarefa para a imposição na Command WorkStation a tarefa abre na janela **Pré-visualizar**. As tarefas aparecem como miniaturas da folha no painel **Visualização da folha**, ou exibindo o conteúdo ou na visualização de wireframe. Se você selecionar uma página na **Exibição da página**, ela será selecionada na **Visualização da folha**.

Para obter mais informações sobre a visualização de tarefas na Command WorkStation, consulte *ajuda do Fiery Command WorkStation*.

## Visualizar e medir dimensões da folha

Você pode usar a ferramenta de medição para exibir as dimensões básicas da folha, determinar a distância de um ponto de origem até um canto ou borda específico da página e da folha e alterar o ponto de origem (ponto de referência).

- 1 Clique no ícone da ferramenta de medição.
- 2 Mova o cursor em torno de uma página para fazer os Hot Spots predefinidos aparecerem.  
Os Hot Spots indicados por uma linha horizontal ou vertical de traços vermelhos.
- 3 Pressione a tecla **Ctrl** (no Windows) ou a tecla **Cmd** (no macOS) e aponte e clique para selecionar uma página.  
Os nove pontos de referência possíveis para a página aparecer.
- 4 Aponte e clique para selecionar um ponto de referência desejado. Quando selecionado, o ponto de referência aparece como um quadrado vermelho.

## Visualizar folhas de tarefas de imposições

Você pode visualizar e navegar até as folhas de uma tarefa de imposição arrastando ou pelo número da folha.

- Execute uma das seguintes etapas:
  - Arraste com a ferramenta arrastar para percorrer as folhas da tarefa.
  - Clique na exibição do **Número da folha** na parte inferior do modo de exibição da **Folha** e insira um número no campo de texto.

## Imposição de uma tarefa

Fiery Impose Plus permite que você crie um modelo personalizado, alterando as configurações de imposição e salvando-as. É possível trabalhar na exibição de wireframe ou exibição de conteúdo em miniatura no painel **Visualização da folha**.

Para impor uma tarefa, você pode importar seus próprios modelos ou especificar configurações de imposição. Se você especificar configurações de imposição, primeiro escolherá um dos três fluxos de trabalho (intenções do produto):

- **Normal** – Para uma imposição de 1 pág./folha em que as marcas do grampeamento e da impressora podem ser necessárias.
- **Livreto** – Para criar livretos de vários tipos.
- **Agrupamento** – Para criar vários esquemas de paginação do agrupamento.

As páginas do sistema do servidor Fiery foram projetadas apenas para fins administrativos e informativos. Você não pode impor páginas como configuração, calibragem, páginas de teste, relatórios post-flight e livros e gráficos PANTONE.

## Configurações do Booklet Maker no Fiery Impose Plus

Você pode usar Fiery Impose Plus para abrir uma tarefa com as configurações da Criação de livreto e, em seguida, visualizar ou modificar o layout de imposição. Fiery Impose Plus converte e mapeia todas as configurações da Criação de livreto para Fiery Impose Plus comandos. See o *ajuda do Booklet Maker* no *ajuda do Fiery Command WorkStation*.

**Nota:** Depois de editar uma tarefa no Fiery Impose Plus, você não poderá editá-la na Criação de livreto.

## Modelos de imposição

É possível criar modelos personalizados no Fiery Impose Plus.

Para criar um modelo personalizado no Fiery Impose Plus, você pode alterar as configurações de um recurso de produto. Selecione um recurso de produto, faça as alterações, salve e digite um nome para o modelo. As novas configurações são aplicadas imediatamente. Você deve ter uma licença do Fiery Impose Plus para salvar um modelo.

Na janela **Preferências**, é possível definir um caminho para a pasta ou diretório em que deseja armazenar os modelos personalizados. Essa configuração está no separador **Impor**, em **Caminho do modelo de imposição**.

Os modelos de imposição também podem ser editados no Hot Folders, nas Propriedades da tarefa, Impressoras virtuais e Predefinições se você tiver uma licença do Fiery Impose Plus.

**Nota:** Os fluxos de trabalho de tamanho de acabamento por **Definição do usuário** e **Com base na caixa de aparamento** requerem arquivos de origem PDF. Arquivos PostScript e de formatos VDP que não sejam PDF/VT não são suportados.

## Suporte para modelos de tamanho de acabamento por Definição do usuário e Com base na caixa de aparamento

Os modelos personalizados da imposição podem ser criados com configurações de tamanho de acabamento por **Definição do usuário** e **Com base na caixa de aparamento**.

Os modelos podem ser usados em qualquer método de envio de tarefas ou fluxos de trabalho, incluindo Fiery Impose Plus Hot Foldersum servidor Fiery que esteja executando o software do sistema Fiery FS500 Pro ou posterior, ou um computador do cliente conectado a um servidor Fiery que esteja executando o software do sistema Fiery FS500 Pro ou posterior (por meio de Impressoras virtuais, Propriedades da tarefa e Predefinições do servidor).

A Fiery Impose Plus licença deve ser ativada no computador do cliente ou no servidor Fiery FS500 Pro (baseado em Windows) ao configurar um fluxo de trabalho. A seguinte tabela explica onde a licença do Fiery Impose Plus precisa

ser ativada para os fluxos de trabalho do tamanho do acabamento **Definido pelo usuário** e **Com base na caixa de aparamento**:

**Tabela 1:** Licencie a Ativação para os modelos por Definição do usuário e Com base na caixa de aparamento

Software de Sistema Fiery	Ativação de licença		Fluxo de trabalho compatível			
	Licença do servidor	Licença do cliente	Propriedades da tarefa	Predefinições do servidor	Impressoras virtuais	Hot Folders
FS500 Pro (baseado no Windows) ou posterior	Sim	Sim	Suportado (1,3)	Suportado (3)	Suportado (2)	Suportado (3)
	Sim	Não	Suportado (1)	Dispositivos de acabamento	Dispositivos de acabamento	Não suportado
	Não	Sim	Não suportado	Não suportado	Não suportado	Suportado (3)
	Não	Não	Não suportado	Não suportado	Não suportado	Não suportado
			<p>(1) Quando o modelo de tamanho do acabamento de <b>Definição do usuário</b> é criado no servidor Fiery, é necessário criar uma <b>Predefinição do Servidor</b> para ter acesso às <b>Propriedades da tarefa</b>.</p> <p>(2) O Fluxo de trabalho da <b>Impressora virtual</b> apenas estará disponível se o modelo de tamanho do acabamento de <b>Definição do usuário</b> for criado no servidor Fiery.</p> <p>(3) Quando os fluxos de trabalho <b>Propriedades da tarefa</b>, <b>Predefinições do servidor</b> ou <b>Hot Folders</b> com base no tamanho do acabamento por <b>Definição do usuário</b> são configurados em um computador cliente, esses fluxos de trabalho podem ser acessados apenas naquele computador cliente.</p>			



A seguinte tabela explica onde a licença do Fiery Impose Plus precisa ser ativada para os fluxos de trabalho do tamanho do acabamento de **Caixa de corte**:

**Tabela 2:** Ativação da licença para modelos com tamanho do acabamento da Caixa de corte

Software de Sistema Fiery	Ativação de licença		Fluxo de trabalho compatível			
	Licença do servidor	Licença do cliente	Propriedades da tarefa	Predefinições do servidor	Impressoras virtuais	Hot Folders
FS500 Pro (baseado no Windows) ou posterior	Sim	Sim	Dispositivos de acabamento	Dispositivos de acabamento	Dispositivos de acabamento	Suportado (4)
	Sim	Não	Dispositivos de acabamento	Dispositivos de acabamento	Dispositivos de acabamento	Não suportado
	Não	Sim	Suportado (4)	Dispositivos de acabamento	Não suportado	Suportado (4)
	Não	Não	Não suportado	Não suportado	Não suportado	Não suportado
			(4) Quando os fluxos de trabalho das <b>Propriedades da tarefa</b> , <b>Predefinições do servidor</b> ou <b>Hot Folders</b> com base no tamanho do acabamento da <b>Caixa de corte</b> são configurados em um computador cliente, esses fluxos de trabalho podem ser acessados apenas naquele computador cliente.			

## Aplicar um modelo de imposição

Você pode aplicar um modelo personalizado a uma tarefa no Fiery Impose Plus.

- 1 Clique no menu **Modelo** na parte superior do painel **Configurações**.
- 2 Selecione o nome do modelo que deseja usar no **Navegador de modelos**.

As novas configurações são aplicadas imediatamente quando um modelo é selecionado.

## Salvar um modelo de imposição personalizado

Você pode salvar um modelo personalizado se tiver uma versão licenciada do Fiery Impose Plus.

- 1 Crie um modelo personalizado.
- 2 Clique no ícone **Salvar**.
- 3 Digite um nome para o modelo na janela **Salvar modelo**.

## Excluir um modelo personalizado

Você pode excluir um modelo personalizado.

- 1 Selecione o modelo que você deseja excluir do menu **Modelos**.
- 2 Clique no ícone **Excluir modelo**.

**Nota:** Uma tarefa continuará a usar as configurações de modelo excluídas até que você selecione outro modelo ou especifique novas configurações de imposição.

## Salvar uma tarefa de imposição

Você pode salvar uma tarefa de imposição como uma tarefa regular ou PDF mesclado no servidor Fiery ou no disco local.

Salvar uma tarefa como PDF mesclado permite imprimir o trabalho ou arquivo em diferentes impressoras que talvez não tenham um recurso de imposição de processador. O PDF plano pode ser facilmente enviado aos clientes para proofing remoto no nível da assinatura.

Para obter mais informações, consulte [Definir marcas de aparagem](#) na página 49.

**Nota:** O Fiery Impose Plus não pode salvar uma tarefa de imposição de impressão de dados variáveis (VDP) em formato Adobe PDF.

## Salvar uma tarefa como uma tarefa de imposição regular

Quando você salva como uma tarefa de imposição regular, você salva a tarefa no servidor Fiery com a extensão .dbp com o tíquete do trabalho. Você pode então reabrir a tarefa e fazer mudanças.

- 1 Selecione **Salvar arquivo** > .
- 2 Escolha um local para salvar o arquivo no menu **Onde** .
- 3 Desmarque a caixa de seleção de **Mesclado**.

## Salvar uma tarefa como um PDF nivelado

Quando você salva uma tarefa como um PDF mesclado, pode salvar novamente no servidor Fiery ou no disco local e arquivar o PDF de imposição para reimpressão futura.

**Nota:** Ao salvar como um PDF mesclado, convém dar a tarefa um novo nome de arquivo para evitar sobrescrever o arquivo PDF original.

No Fiery Impose Plus, um PDF nivelado não inclui páginas com folha em branco e separador, mas inclui páginas em branco implícitas. Quando você salva uma tarefa, a janela de salvamento lembrará onde você a salvou e se fez isso como um PDF mesclado e usará essas opções na próxima vez que salvar uma tarefa.

- 1 Selecione **Salvar arquivo** > .

- 2 Digite um nome de arquivo no campo **Salvar como**.
- 3 Escolha um local para salvar o arquivo no menu **Onde**.
- 4 (Opcional) Clique em **Configurações**.
- 5 (Opcional) Defina qualquer uma das seguintes opções na janela **Configurações de saída de PDF** e clique em **OK**:  
Em **rotação**:
  - **Frente** - selecione **90 graus no sentido horário**, **180 graus** ou **90 graus no sentido anti-horário** para girar as páginas frontais da saída PDF. Selecionar **Nenhum** não aplicará rotação.
  - **Voltar** - selecione **90º no sentido horário**, **180º** ou **90º no sentido anti-horário** para girar as páginas de trás da saída do PDF. Selecionar **Nenhum** não aplicará rotação.Em **Segurança**:
  - **Método** - selecione **Edição protegida por senha** ou **Impressão e edição protegidas por senha** para ativar os campos **Senha** e **Confirmar** . Selecionar **Nenhum** não aplicará recursos de segurança.
  - **Senha** - digite a senha desejada.
  - **Confirmar** - digite a mesma senha no campo **Senha**.
- 6 Clique em **OK**.

## Impressão em agrupamento no Fiery Impose Plus

O Fiery Impose Plus oferece imposição de **Repetição de agrupamento**, **Agrupamento único**, **Corte intercalado repetido** e **Corte intercalado único**.

O Fiery Impose Plus também oferece o **Duplo - Alimentação na borda longa** e **Duplo - Alimentação na borda curta** para tarefas de imposição finalizados em um módulo de acabamento separado da Duplo com recursos de encadernação, como dobra, corte longitudinal, corte transversal e vincagem.

### Repetição de agrupamento

A opção **Repetir** permite a impressão em etapas e repetições. A Etapa-e-repetição é normalmente mais usada ao imprimir várias cópias de um único documento.

A função **Melhor ajuste para repetição de agrupamento** dispõe automaticamente do conteúdo na folha para melhor aproveitamento do tamanho da folha, utilizando o fluxo de trabalho de **Agrupamento e repetição**. Para utilizar esse recurso, selecione o ícone **Melhor ajuste para repetição de agrupamento**. Para obter informações, consulte [Melhor ajuste para repetição de agrupamento](#) na página 32.

### Agrupamento único

A opção **Único** posiciona as páginas da forma mais apropriada para impressão de uma única cópia da tarefa. Essa opção não se intercala completamente (é necessário intercalar manualmente), mas otimiza o tamanho da folha ao limitar a impressão a uma única cópia.



### Corte intercalado único

O **Corte intercalado único** posiciona as páginas de forma que caiam na ordem correta quando as folhas forem empilhadas e cortadas. Essa opção reduz a necessidade de intercalar manualmente e é mais apropriada para a impressão de cópias únicas de um documento.



### Repetir-Intercalar e cortar

A opção **Corte intercalado repetido** inclui a funcionalidade de imposição de **Repetir** e **Corte intercalado único**. A opção **Corte intercalado repetido** permite criar vários layouts para empilhar os produtos finais com base em suas preferências de corte e agrupamento. Você pode definir layouts para empilhar os produtos finais com a opção **Linha e coluna de produto**. Essa opção permite definir como os produtos finais são empilhados, da esquerda para a direita ou de cima para baixo. É possível criar várias cópias de um único documento ou uma única cópia de um documento.

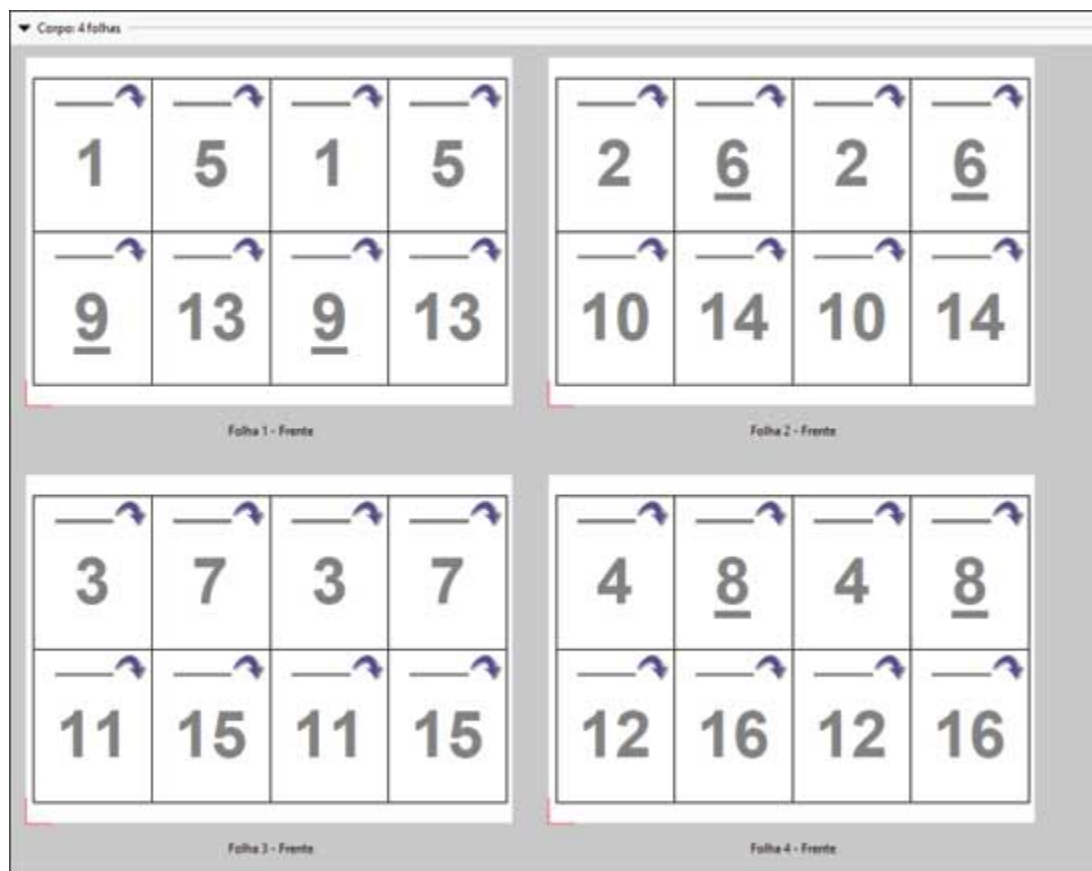

### Duplo - Alimentação na borda curta

**Duplo - Alimentação na borda curta** define uma direção de paginação que permite a alimentação da folha impressa final em um dispositivo de acabamento Duplo na borda curta da folha. As colunas ou linhas são perpendiculares à borda mais curta da folha.

PDFs de impressão de dados variáveis (VDP) e não VDP e tarefas do PostScript podem usar acabamento Duplo. Você pode configurar dispositivos de acabamento off-line Duplo automaticamente lendo um código de barras simples impresso nas folhas. O dispositivo de acabamento lê uma marca de registro na folha e a posiciona com relação à marca conforme a folha passa pela máquina. Ao especificar o Duplo para um layout de imposição de agrupamento, é possível especificar o registro e o código de barras na janela **Marcas**.

### Duplo - Alimentação na borda longa

Definir **Duplo - Alimentação na borda longa** para um layout de imposição do agrupamento cria uma direção de paginação que permite que a folha impressa final seja alimentada em um dispositivo de acabamento de Duplo na borda longa da folha. As colunas ou linhas são dispostas em uma direção perpendicular à borda mais longa da folha.

Você pode usar o acabamento Duplo para PDFs de impressão de dados variáveis (VDP) e não VDP, e tarefas do PostScript. Ler um código de barras simples impresso nas folhas configura automaticamente os dispositivos de acabamento off-line Duplo. O dispositivo de acabamento compensa a variação do empilhamento e o deslocamento da imagem lendo uma marca de registro impressa na folha e posicionando a folha em relação à marca, conforme a folha é alimentada pela máquina.

Ao especificar o Duplo para um layout de imposição de agrupamento, é possível especificar o registro e o código de barras na janela **Marcas**.

## Agrupamento com borda de acabamento superior

O agrupamento com borda de acabamento superior permite girar automaticamente os espaços ou páginas individuais na superfície posterior de uma folha em 180° para encadernação com borda superior de uma tarefa duplex.

O agrupamento com borda de acabamento superior (rotação do intervalo) funciona com os estilos de layout existentes no Fiery Impose Plus. Você pode configurar modelos de rotação de espaços que podem ser usados para Hot Folders e Impressoras virtuais.

O agrupamento com borda de acabamento superior está disponível para os seguintes estilos de agrupamento:

- Repetir
- Corte intercalado único
- Repetir-Intercalar e cortar
- Duplo - Alimentação na borda curta
- Duplo - Alimentação na borda longa

A tabela a seguir mostra as configurações necessárias para agrupamento com borda de acabamento superior.

Estilo de agrupamento	Duplex	Estilo do layout	Rotação do intervalo
Repetir	Ligado	Quaisquer dos estilos:	Sim
Corte intercalado único	Ligado	• Padrão	Sim
Repetir-Intercalar e cortar	Ligado	• Superior para superior	Sim
Duplo - Alimentação na borda curta	Ligado	• Pé com pé	Sim
Duplo - Alimentação na borda longa	Ligado	• Inversão	Sim
		• Inversão alternada	Sim

## Criar uma tarefa de agrupamento com borda de acabamento superior

- 1 Importe sua tarefa para a lista Em espera Command WorkStation.
- 2 Selecione a tarefa e escolha **Impose Plus** no menu **Ações** ou clique com o botão direito no menu.
- 3 Selecione **Agrupamento** no painel **Configurações** na janela do **Impose Plus** e um dos seguintes estilos:
  - Repetir
  - Corte intercalado único
  - Repetir-Intercalar e cortar
  - Duplo - Alimentação na borda curta
  - Duplo - Alimentação na borda longa

**4** Especifique as configurações conforme descrito abaixo:

- Selecione **Superior** para a borda de acabamento.
- Selecione **Ativado** para a opção **Duplex**.
- Selecione **qualquer** para a opção **Estilo de layout**.

**Nota:** As configurações acima são obrigatórias. Você pode especificar outras configurações, conforme necessário.

O resultado de suas escolhas é exibido no painel **Visualização da folha**.

## Automação dinâmica da caixa de aparamento

A automação dinâmica da caixa de aparamento é uma imposição automática baseada no tamanho da mídia para layouts de agrupamento.

Depois de criar um layout de agrupamento, você pode salvá-lo como um modelo e usá-lo para criar o layout de outras tarefas automaticamente. Você apenas precisa de um modelo para cada tamanho da folha. Quando uma tarefa de agrupamento for recebida, você pode arrastá-la para uma hot folder com base no modelo de tamanho de folha. Fiery Impose Plus determina automaticamente o melhor layout (N-up e orientação) para que a tarefa imprima o número máximo de itens por folha.

Esse fluxo de trabalho automatizado, que utiliza o tamanho do acabamento **com base na caixa de aparamento**, cria dinamicamente o layout para itens pequenos diferentes (como cartões de visita, cartões postais ou ingressos de shows) em uma folha de tamanho grande (como 11x17). Esse fluxo de trabalho aplica-se somente a tarefas de agrupamento.

**Nota:** Você pode utilizar os modelos de imposição personalizados, que foram criados com fluxo de trabalho **Com base na caixa de aparamento** ou com o fluxo de trabalho definido pelo usuário, com Hot Folders, Impressoras virtuais, Predefinições e Propriedades da tarefa do Command WorkStation. Para obter informações sobre os fluxos de trabalho compatíveis, as licenças de software exigidas e a versão do software do Sistema Fiery necessária no servidor Fiery ao qual você está conectado, consulte [Suporte para modelos de tamanho de acabamento por Definição do usuário e Com base na caixa de aparamento](#) na página 23.

## Automatize a imposição de agrupamento com Hot Folders

Você pode automatizar a configuração da imposição de agrupamento (por exemplo, para cartões de visita ou cartões postais) para imprimir no mesmo tamanho da folha e simplificar a configuração e a produção utilizando uma única pasta dinâmica para esses produtos, independentemente do tamanho do acabamento.

Quando você usa esse tamanho de folha novamente para produtos diferentes, pode arrastar a nova tarefa para uma hot folder com base no modelo que criou. Fiery Impose Plus cria automaticamente um layout mais adequado para a nova tarefa.

- 1** No painel Fiery Impose Plus **Configurações**, crie um layout de agrupamento selecionando **Agrupamento** e defina o **Tamanho do acabamento com base na caixa de aparamento**.
- 2** (Opcional) Clique na opção **Definir** para a **Medianiz** para especificar configurações para medianizes.
- 3** (Opcional) Clique em **Definir** para a opção **Marcas** para especificar aparar marcas.
- 4** Clique no ícone de salvar na parte superior do painel **Configurações**.
- 5** Digite um nome para o modelo e salve-o como uma tarefa de imposição regular.

- 6 Abra a Hot Folders.
- 7 Clique em **Novo** para criar uma nova hot folder.
- 8 Digite um nome para a hot folder na janela **Configurações da hot folder**.
- 9 Clique em **Selecionar** e, em seguida, clique em **Conectar** para se conectar a um servidor Fiery.
- 10 Selecione **Definir** para a opção **Propriedades da tarefa**.
- 11 Na janela **Propriedades da tarefa**, selecione **Layout** do **Impose**.
- 12 Selecione o modelo que você criou para a opção **Modelos**.
- 13 Clique em OK.
- 14 Na janela **Configurações da Hot Folder**, selecione uma ação desejada para a opção **Ação da tarefa**.
- 15 Clique em OK.

A pasta dinâmica é criada na área de trabalho.
- 16 Na área de trabalho, arraste uma nova tarefa com os produtos pequenos até a pasta dinâmica.
- 17 Vá para o servidor Fiery. A tarefa deve aparecer lá e ser processada.

Fiery Impose Plus determina automaticamente o melhor layout para imprimir o número máximo de itens.

## Melhor ajuste para repetição de agrupamento

O **Melhor ajuste para repetição de agrupamento** automaticamente seleciona o layout para o conteúdo na folha para que tenha um melhor aproveitamento do tamanho da folha, utilizando o fluxo de trabalho de Agrupamento e Repetição.

O Fiery Impose Plus calcula quantas folhas da mídia são necessárias para o número de produtos acabados exigidos. O **Melhor ajuste para repetição de agrupamento** é ideal para cartões de visita ou qualquer tarefa em que a impressora produza uma grande quantidade de conteúdo repetível. O layout é calculado usando o tamanho do acabamento **com base na caixa de corte** ou o tamanho do acabamento de **Definição do usuário**, qualquer que seja a configuração de **Tamanho do acabamento** no painel **Configurações**.

### Utilização do Melhor ajuste para repetição de agrupamento com o Hot Folders e Propriedades da tarefa.

Para utilizar o **Melhor ajuste para repetição de agrupamento** ao editar modelos do Fiery Impose Plus no Hot Folders, primeiro você deve:

- Especificar o tamanho da folha.
- Configurar o tamanho do acabamento para tarefas de imposições por **Definição do usuário** ou **Baseada na Caixa corte**.

Esses pré-requisitos também se aplicam ao editar Fiery Impose Plus modelos em **Propriedades da tarefa**.

## Especificar melhor ajuste para repetição de agrupamento

Você pode selecionar a opção **Melhor ajuste para repetição** de agrupamento para o layout automático de sua tarefa de agrupamento e repetição.



A tarefa importada deve ser adequada para um layout de repetição e agrupamento, por exemplo, um cartão de visita.



**1** Selecione uma tarefa na lista **Em espera** no Command WorkStation e abra o Fiery Impose Plus de uma das seguintes formas:

- Selecione **Impose Plus** no menu **Ações**.
- Clique com o botão direito na tarefa e selecione **Impose Plus**.

**2** Na janela **Impose Plus**, selecione **Melhor ajuste para repetição de agrupamento** no menu **Ações**.

Você também pode clicar no ícone **Melhor ajuste para repetição de agrupamento** no painel **Configurações** quando a **Repetição de agrupamento** estiver selecionada como o fluxo de trabalho de intenção do produto.

**3** Defina as seguintes opções:

Opção	Descrição
<b>Número de produtos acabados</b>	Preenche automaticamente como 100, mas pode ser ajustado para mais ou menos. <b>Nota:</b> O número máximo de produtos acabados não pode resultar em uma contagem de cópias que exceda 9999. Neste caso, a contagem de cópias mostrará “inválida”. Para corrigir isso, mude um dos valores até que a contagem de cópias seja menor que 10.000.
<b>Folha</b>	Selecione no menu de mídias suportadas.
<b>Orientação de layout</b>	<b>Automático, Retrato</b> ou <b>Paisagem</b> .
<b>Margem</b>	Permite o controle do espaço externo ao layout para outros usos além do layout. Para ativar as margens, clique no botão alternador para exibir a marca de verificação verde. Para desativar as margens, clique no botão de alternância para exibir o “X” vermelho.  Margem habilitada:   Margem desabilitada:  <ul style="list-style-type: none"><li>• Desativado - preenchido com as margens não imprimíveis do driver da impressora.</li><li>• Ativar zero - a inserção de zero produz o mesmo comportamento que a caixa de seleção <b>Usar área não imprimível</b> no painel <b>Configurações</b>.</li><li>• Personalizado habilitado - digite uma margem personalizada.</li></ul>
<b>Medianiz</b>	Digite parâmetros para o espaço entre os produtos adjacentes no layout, tanto horizontal quanto verticalmente. Note a diferença entre a medianiz e a margem, que é o espaço em torno do layout.
<b>Desperdício</b>	Especifique o número de folhas adicionais que precisam de ser produzidas para contarem como marcas da braçadeira do equipamento, de sujeira na parte inferior das folhas, ou das outras razões que podem causar a desperdício.
<b>Cópias</b>	O número de cópias da tarefa que são necessárias para produzir a quantidade de produtos acabados. Este valor é para informação somente e não pode ser substituído.  <b>Nota:</b> Isso não reflete necessariamente o número de folhas, porque o documento original pode consistir em vários itens como, por exemplo, dois cartões de visita distintos.

Opção	Descrição
Excedentes	O número de produtos acabados que são produzidos acima do número exigido. O excesso ocorre quando o número necessário de produtos finais não preenche uma folha inteira. O Fiery Impose Plus sempre preencherá a folha, criando assim excedente.

Você pode substituir as configurações e fazer alterações no painel **Configurações** depois de fechar a janela **Melhor ajuste para repetição de agrupamento**, mas isso pode resultar em mais ou menos produtos acabados sendo impressos, a menos que você ajuste manualmente a contagem de cópias na opção **Cópias** em **Configurações**. Se você quiser o cálculo automático do layout, deverá abrir novamente a janela **Melhor ajuste para repetição de agrupamento**.

## Especificar configurações de agrupamento no Fiery Impose Plus

Você pode especificar estilos de agrupamento, ordem de páginas, tamanho da medianiz e método de agrupamento.

Certifique-se de que o estilo e o método de agrupamento possam ser usados juntos. Para obter detalhes sobre quais você pode combinar, consulte [Combinação de estilos de agrupamento com métodos de agrupamento](#) na página 36.

### Definir estilo de agrupamento

Você pode definir um estilo de agrupamento.





- 1 Selecione **Agrupamento** no menu **Modelo**.
- 2 Selecione uma das seguintes opções no menu de estilo do modelo:
  - Único
  - Repetir
  - Corte intercalado único
  - Repetir-Intercalar e cortar
  - Duplo - Alimentação na borda curta
  - Duplo - Alimentação na borda longa

### Definir ordem das páginas

As opções de **Ordem das páginas** permitem que você especifique o sentido de fluxo de paginação dentro do layout.

**Nota:** As opções de **Ordem das páginas** estão disponíveis somente para o estilo **Único** de agrupar estilo.

- Clique em um dos seguintes itens na seção **Ordem das páginas** do painel **Configurações**:

-  -Ordena as páginas da esquerda para a direita horizontalmente, por linha, começando pela linha superior.
-  -Ordena as páginas da direita para a esquerda horizontalmente, por linha, começando pela linha superior.
-  -Ordena as páginas de cima para baixo na vertical, por coluna, iniciando com a coluna mais distante da esquerda.
-  -Ordena as páginas de cima para baixo na vertical, por coluna, iniciando com a coluna mais distante da direita.

## Definir medianizes

Você pode configurar a medianiz para tarefas de agrupamento. A medianiz é uma margem extra que dá espaço de encadernação ou outras opções de acabamento.

Fiery Impose Plus das medianizes para você de acordo com o layout e o tamanho da folha que regem a imposição da tarefa. Por exemplo, as tarefas com encadernação perfeita normalmente exigem medianizes maiores do que as tarefas com sela na lombada, para que haja espaço para a remoção das lombadas e a colagem das assinaturas quando o livro for encadernado.

- 1 Clique em **Definir** para a opção **Medianiz**.
- 2 Na janela **Medianiz**, defina a medida da medianiz digitando nos campos de texto disponíveis para cada uma em seu layout.
- 3 (Opcional) Clique em **Aplicar tudo** para aplicar a mesma medida a todas as medianizes.
- 4 (Opcional) Marque a caixa de seleção "**Ajustar à página**" **usa configurações de medianiz** para controlar a posição do conteúdo da página. Se você selecionou **Ajustar à página** antes de configurar a medianiz na caixa de diálogo **Medianiz**, utilize a caixa de seleção "**Ajustar à página**" **usa configurações da medianiz** para controlar a posição do conteúdo da página.

A caixa de seleção "**Ajustar à página**" **usa configurações de medianiz** está disponível quando você seleciona **Ajustar à** opção Escala no painel Fiery Impose Plus **Configurações** antes de abrir a janela **Medianiz**.

- Não marcar a caixa de seleção (configuração padrão) – **Ajustar à página** não inclui o tamanho da medianiz no cálculo. Alterar o tamanho da medianiz não ajusta o conteúdo da página e, pelo contrário, desloca o conteúdo.
- Marcar a caixa de seleção – **Ajustar à página** inclui o tamanho da medianiz no cálculo. Mudar o tamanho da medianiz ajusta o conteúdo da página para caber dentro da área definida pelas fileiras e colunas, e pelas configurações da medianiz.

## Opções de Ajustar à página com medianizes

O Fiery Impose Plus oferece dois comportamentos de **Ajustar à página** com medianizes.

A opção **Ajustar à página** é necessária quando a página original não se encaixa inteiramente na ranhura de imposição disponível na folha. O tamanho do espaço de imposição é definido pelo tamanho da folha e pelo

número de espaços de imposição na página, que é uma função do número de linhas e colunas. A configuração da medianiz define o espaço entre as ranhuras de imposição.

Quando você seleciona **Ajustar à página**, a janela **Medianiz** oferece uma caixa de seleção **“Ajustar à página usa configurações da medianiz”**. O comportamento da caixa de seleção é o seguinte:

- Não marcar a caixa de seleção (configuração padrão) – **Ajustar à página** não inclui o tamanho da medianiz no cálculo. Alterar o tamanho da medianiz não ajusta o conteúdo da página e, pelo contrário, desloca o conteúdo.
- Marcar a caixa de seleção – **Ajustar à página** inclui o tamanho da medianiz no cálculo. Mudar o tamanho da medianiz ajusta o conteúdo da página para caber dentro da área definida pelas fileiras e colunas, e pelas configurações da medianiz.

**Nota:** A opção **“Ajustar à página usa configurações da medianiz”** que não pode ser salva para Fiery Impose Plus modelos. Se você selecionar a caixa de seleção e salvar as configurações como um modelo do Fiery Impose Plus, a seleção da caixa será cancelada.

Quando você seleciona a opção **Ajustar à página**, a alteração do tamanho da medianiz muda a escala automaticamente. O documento é redimensionado para continuar a caber na área disponível.

Observe o seguinte:

- A configuração **Ajustar à página** sempre ajusta a página dentro do espaço de imposição disponível, independentemente da medianiz ou do tamanho da folha.
- A alteração das linhas e colunas ou do tamanho da folha afeta o tamanho dimensionado. A alteração do tamanho da medianiz afeta o tamanho da escala. A configuração **Ajustar à página** faz escalas para baixo, não para cima.

## Definir métodos de agrupamento em Fiery Impose Plus

Você pode escolher um método de agrupamento no Fiery Impose Plus. Dependendo do estilo de agrupamento, alguns métodos de agrupamento podem não estar disponíveis.

- Selecione um dos métodos de agrupamento seguintes na lista **Estilo de layout**:
  - Padrão
  - Superior para superior
  - Pé com pé
  - Inversão
  - Inversão alternada

## Combinação de estilos de agrupamento com métodos de agrupamento

Os estilos e os métodos de agrupamento que você pode usar juntos dependem do formato da tarefa ser PostScript, PDF ou VDP.

A tabela seguinte mostra quais estilos e métodos de agrupamento você pode usar juntos para tarefas normais em formato PostScript ou PDF.

Estilos de agrupamento	Padrão	Topo com topo	Pé com pé	Inversão	Inversão alternada
Repetir	Sim	Sim	Sim	Sim	Sim
Único	Sim	Sim	Sim	Sim	Sim
Único - Intercalar e cortar	Sim	Sim	Sim	Sim	Sim
Repetir-Intercalar e cortar	Sim	Sim	Sim	Sim	Sim

A tabela a seguir mostra quais estilos e métodos de agrupamento você pode usar juntos para trabalhos VDP.

Estilos de agrupamento	Padrão	Topo com topo	Pé com pé	Inversão	Inversão alternada
Repetir	Sim	Não	Não	Não	Não
Único	Sim	Sim	Sim	Sim	Sim
Único - Intercalar e cortar	Sim	Sim	Sim	Sim	Sim
Repetir-Intercalar e cortar	Sim	Sim	Sim	Sim	Sim
Intercalação multirregistro	Sim	Sim	Sim	Sim	Sim
Recortar e empilhar	Sim	Sim	Sim	Sim	Sim
Duplo - Alimentação na borda curta	Sim	Não	Não	Não	Não
Duplo - Alimentação na borda longa	Sim	Não	Não	Não	Não

O estilo padrão é o único estilo de layout com suporte para trabalhos de repetição de agrupamento de impressão de dados variáveis. Todos os estilos de layout são suportados para trabalhos de impressão de dados não variáveis em formato PostScript ou PDF enviados para o Command WorkStation por meio da função Importar ou do driver da impressora. Para tarefas enviadas por meio de Hot Folders, o Fiery Impose Plus não consegue distinguir entre a impressão de dados variáveis e as tarefas de impressão de dados não variáveis, portanto, o **Padrão** é o único estilo de repetição de **Agrupamento** compatível com impressão de dados variáveis e tarefas de impressão de dados não variáveis.

## Especificar as configurações de Coluna e linha do layout para o Agrupamento

Você pode especificar o número de linhas e colunas para Agrupamento.

- Siga um destes procedimentos para especificar linhas e colunas para a opção **Linha de layout e coluna**:
  - Clique nos botões de seta para cima ou para baixo para escolher um valor no campo.
  - Digite o valor desejado em cada campo

**Nota:** Você pode adicionar até 25 linhas e colunas.

## Especificar recurso de acabamento Repetir livreto

A opção **Repetir livreto** permite a impressão passo a passo de dois livreto idênticos em uma folha para acabamento off-line, não acabamento em linha. **Repetir livreto** exige um layout de duas linhas por duas colunas.

- 1 Selecione **Livreto** para a intenção do produto.
- 2 Selecione **Repetir livreto 2 x 2** na opção **Linha e coluna do layout**.

## Métodos de imposição de agrupamento para tarefas VDP

Para tarefas de Impressão de dados variáveis (VDP), você pode utilizar métodos da imposição de registro único ou múltiplo.

- A **Imposição de registro único** pode usar **Repetição de agrupamento**, **Agrupamento único**, **Corte intercalado único** ou **Corte intercalado repetido**. Consulte [Impressão em agrupamento no Fiery Impose Plus](#) na página 27.
- A **Imposição de vários registros** pode utilizar **Interlacaçao multirregistro**, **Recortar ou empilhar** ou **Tamanho da pilha**.

### Intercalação multirregistro

A **Intercalação multirregistro** posiciona páginas de registros diferentes de forma sequencial na superfície da folha. A primeira página de cada registro é colocada na superfície da folha até que todos os registros tenham se esgotado. Em seguida, uma nova folha é iniciada, e a segunda página de cada registro é posicionada até que todos os registros tenham se esgotado. O processo é repetido até que todas as páginas estejam posicionadas.

A visualização a seguir exibe um layout 2 por 2 simplex, de **Intercalação multirregistro**, aplicado a uma tarefa VDP que contém quatro registros. Os registros consistem de quatro páginas cada. O "R" corresponde a registro e o "P" à página. Por exemplo, o "R1 P1" corresponde à Página 1 do Registro 1.

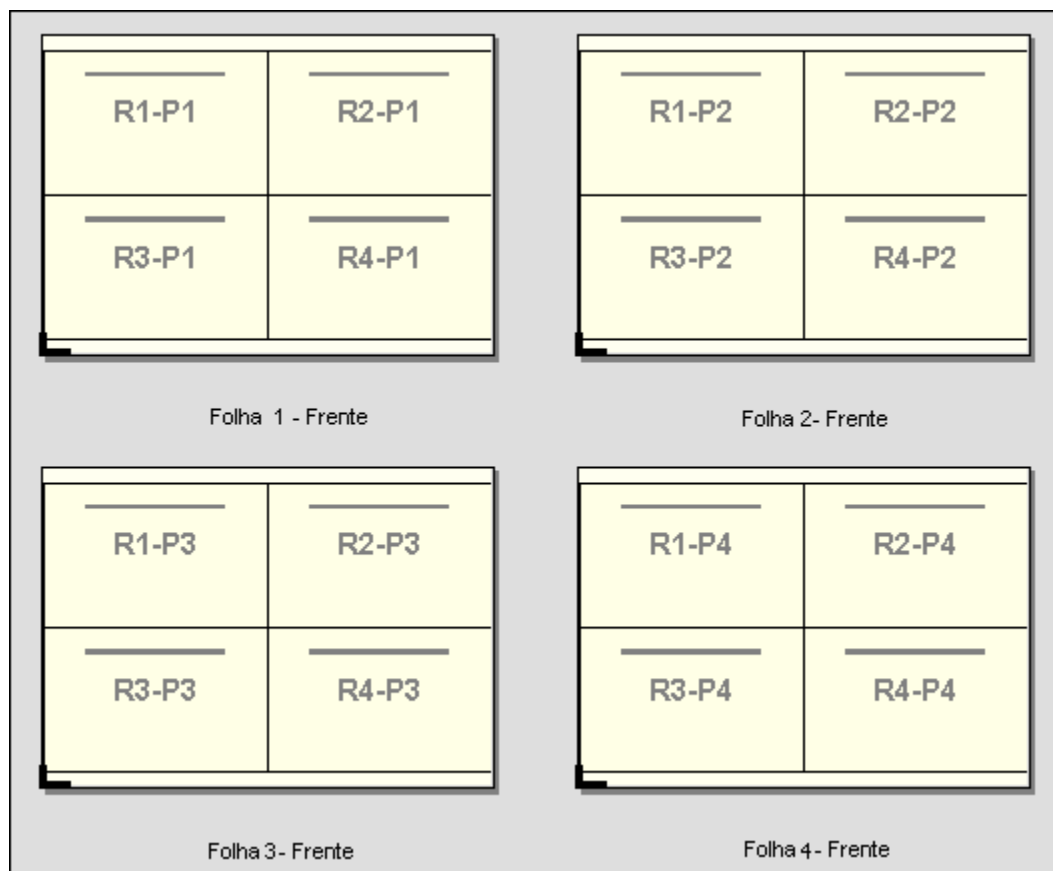

### Recortar e empilhar

**Recortar e empilhar** organiza páginas na superfície da folha de modo que as folhas possam ser empilhadas e recortadas, e as pilhas de corte empilhadas sem qualquer classificação adicional. O layout **Recortar e empilhar** pode ser usado com a opção **Tamanho da pilha**.

O seguinte exemplo exibe um layout 2 por 2, simplex, **Recortar e empilhar** aplicado a uma tarefa VDP que contém 100 registros. Cada registro consiste em uma página. Quando as folhas são empilhadas, cortadas e novamente empilhadas, os registros são dispostos em ordem sequencial.

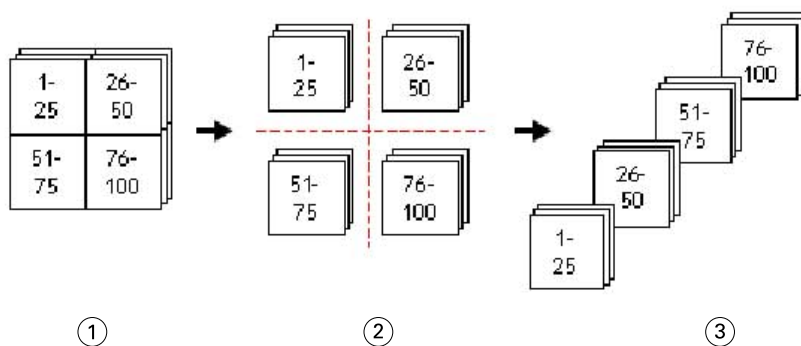

- 1 *Imprimir*
- 2 *Cortar*
- 3 *Empilhar*

**Tamanho da pilha:**

O **Tamanho da pilha** divide tarefas VDP grandes em lotes menores para simplificar o fluxo de trabalho resultante de **Recortar e empilhar**. Isso permite que você limite as folhas empilhadas às quantidades que são acomodadas por máquinas de corte padrão. Cada lote é de imposição independentemente utilizando o layout **Recortar e empilhar**, e as folhas de separador são posicionadas entre os lotes. (A opção **Tamanho da pilha** apenas está disponível quando você escolhe o layout **Recortar e empilhar**).

O seguinte exemplo exibe um layout 2 por 2, simplex, **Recortar e empilhar** aplicado a uma tarefa VDP que contém 12.000 registros, cada um consistindo em uma única página. Isso resulta em 3.000 folhas. A opção **Tamanho da pilha** está definida como 1500 folhas por lote. O layout resultante consiste em dois lotes, cada um pode ser recortado, classificado, empilhado e, finalmente, empacotado em conjunto.



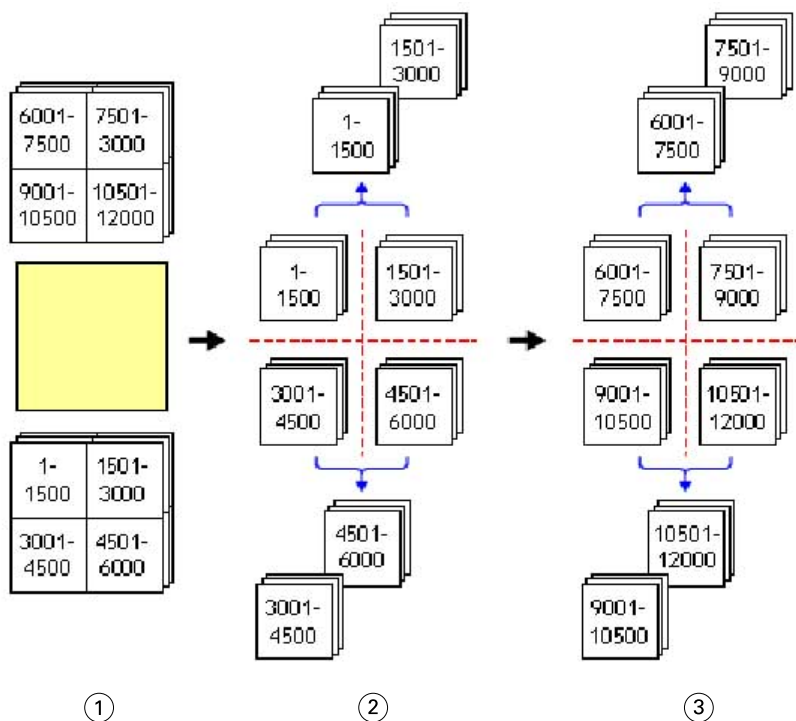

1 Imprimir

2 Recorta a primeira pilha e a embala

3 Recorta a segunda pilha e a embala

## Configurações de imposição

Fiery Impose Plus permite definir opções de tarefa de impressão, incluindo tamanho do acabamento, tamanho da folha, duplex, dimensionamento, mídia de capa, orientação do layout, sangramentos e marcas da impressora.

As configurações que são exibidas no painel **Configurações** são determinadas pela intenção do produto que você escolhe. Consulte [Escolher um fluxo de trabalho de intenção do produto](#) na página 41.

### Escolher um fluxo de trabalho de intenção do produto

Fiery Impose Plus é compatível com vários fluxos de trabalho (intenções de produto). Quando você escolhe uma intenção do produto, o painel **Configurações** se altera para mostrar as opções relevantes a essa intenção do produto.

- 1 Clique na seta na caixa de intenção do produto na parte superior do painel **Configurações em Modelo**.
- 2 Selecione uma das seguintes intenções do produto:
  - Normal
  - Livreto
  - Agrupar

### 3 Selecione qualquer estilo e método de intenção do produto.

Por exemplo, se você tiver escolhido **Livreto** para a intenção do produto, escolha o método de encadernação e o lado da encadernação. Se você escolher **Agrupar** para a intenção do produto, escolha a opção de agrupamento e o lado da encadernação.

### 4 Se o menu **Tamanho do acabamento** for exibido, escolha um tamanho de acabamento.

Os recursos **Normal** e **Livreto** incluem uma configuração de **Tamanho do acabamento** que permite escolher entre um fluxo de trabalho de tamanho de acabamento de caixa de corte e um fluxo de trabalho de tamanho de acabamento definido pelo usuário. A Intenção do **agrupamento** inclui uma configuração **com base na caixa de corte** para a opção **Tamanho do acabamento**.

## Opções do tamanho do acabamento para Fiery Impose Plus

A configuração **Tamanho do acabamento** especifica o tamanho do produto final após a impressão e a aplicação de processos de acabamento, como corte, dobra ou encadernação.

O fluxo de trabalho padrão é **Baseada na Caixa corte**.

Os fluxos de trabalho possíveis são:

- **Baseada na Caixa corte** - o layout da tarefa é indicado para a caixa de corte Adobe PDF. Você deve determinar manualmente o tamanho do sangramento do conteúdo da página do documento selecionado. Neste fluxo de trabalho de tamanho de acabamento, você deve fazer manualmente uma estimativa do tamanho do acabamento do produto final subtraindo o tamanho do sangramento do tamanho da caixa de corte.
- **Definição do usuário** - o tamanho do acabamento final e o tamanho do sangramento são detectados automaticamente para a tarefa PDF, mas o usuário pode alterar as duas configurações. O conteúdo da página está alinhado no centro da mídia. No fluxo de trabalho de tamanho de acabamento **Definição do usuário**, o tamanho do acabamento é um valor estático independente do sangramento, da caixa de corte ou do tamanho da página de documento. Os tamanhos originais de sangramento são detectados automaticamente.
- **Com base na caixa de aparamento** - esse é um fluxo de trabalho automatizado que cria dinamicamente o layout para diferentes itens de tamanho menor (como cartões de visita, cartões postais ou ingressos para shows) em uma folha de tamanho maior (como 11x17). Você pode criar uma hot folder por tamanho de folha e inserir diferentes itens de tamanho menor. A orientação automática determina a melhor orientação, de modo que o número máximo de itens possa ser impresso. Esse fluxo de trabalho aplica-se somente a tarefas de agrupamento.

Quando você muda o tamanho do acabamento **Com base na caixa de aparamento**, a orientação de layout está definida automaticamente como **Automática**. **Automático** calcula o número de itens que podem ser impressos em retrato ou paisagem e utiliza, então, a orientação que maximiza o espaço da folha. Por exemplo, se você imprimir cartões de visita de 3,5 x 2 pol. (aprox. 8,8 x 5 cm) em uma folha de 12 x 18 pol. (aprox. 30,4 x 45,7 cm), poderá haver 24 cartões de visita em retrato (oito linhas e três colunas) ou 25 cartões de visita em paisagem (cinco linhas e cinco colunas). A configuração **Automática** escolhe paisagem, que é a orientação em que a maioria de cartões é produzida. **Automático** não está disponível para outros fluxos de trabalho do tamanho do acabamento.

A dimensão mínima que você pode inserir para o tamanho final do acabamento é de 0,25 pol. (aprox. 0,6 cm). O máximo depende do tamanho de papel suportado pela impressora.

### Vantagens do tamanho do acabamento de Definição do usuário

O tamanho do acabamento definido pelo usuário é baseado no tamanho do aparamento especificado no conteúdo original. O usuário especifica o tamanho do acabamento e o Fiery Impose Plus posiciona automaticamente o conteúdo da página no centro de cada folha.

Se a tarefa que estiver sendo de imposição abranger conteúdo posicionado de maneira diferente em cada página, cada uma delas com um tamanho de corte diferente, a seleção do tamanho do acabamento definido pelo usuário permite que o Fiery Impose Plus escolha automaticamente o tamanho de corte definido no Adobe PDF.

Com o fluxo de trabalho do tamanho de acabamento da caixa de corte, o usuário deve descobrir os sangramentos e fazer alguma manipulação para posicionar o conteúdo da página corretamente no layout de imposição.

### **Vantagem do tamanho do acabamento Com base na caixa de aparamento**

Uma vantagem do tamanho do acabamento **Com base na caixa de aparamento**, especialmente com fluxos de trabalho automatizados Hot Folders, como Impressoras virtuais e Predefinições, é o recálculo automático de linhas e colunas se você alterar o tamanho da imagem PDF. A orientação de layout automática maximiza o número de produtos (como cartões de visita). Se você muda o tamanho da folha ao configurar os fluxos de trabalho no Fiery Impose, o layout é atualizado.

## **Ajuste o tamanho da folha no Fiery Impose Plus**

A configuração padrão da **Folha** aplica-se a todas as folhas (cadernos) e define a dimensão do layout de imposição previsto. Atribuições especiais de tamanho da folha podem ser definidas no Catálogo de substratos.

- 1 Selecione as dimensões de uma folha de papel no menu **Folha**.  
Você também pode digitar o tamanho desejado diretamente no menu de opções da **Folha**.
- 2 Clique em **Editar** para especificar outras configurações de mídias, como gramatura e modo de cor.
- 3 Se o Catálogo de mídias ou Substrate Catalog for suportado, selecione **Escolher do Catálogo de mídias** ou **Escolher Substrate Catalog** do menu **Mídia**.
- 4 Se houver suporte para o Catálogo de substratos, selecione **Escolher do catálogo de substratos** no menu **Mídia**.

## **Configurações duplex no Fiery Impose Plus**

A opção **Duplex** define como lidar com o conteúdo em lados opostos de uma folha. As opções **Duplex** dependem do servidor Fiery conectado.

O Fiery Impose Plus aplica automaticamente a configuração duplex para o método de encadernação selecionado. A configuração **Duplex** no Fiery Impose Plus substitui qualquer configuração **Duplex** feita nas **Propriedades da tarefa** na Command WorkStation.

**Perfeito** é uma opção disponível com impressão duplex. Ao selecionar **Perfeito**, a folha que é alimentada na impressora é virada de cabeça para baixo após a impressão em um lado da folha. No painel **Visualização da folha**, a parte de trás da folha gira 180 graus. Quando a folha estiver virada de cabeça para baixo, a pinça altera a borda de aperto na folha. A opção **Perfeito** é ativada somente quando você define a opção **Duplex** como **Perfeito frente e verso**.

- Selecione um dos seguintes:
  - **Um lado** - desativa a impressão duplex e usa a impressão simplex.
  - **Frente e verso** - desativa a opção **Perfeita** e gira o verso de uma tarefa de frente e verso em 180° na horizontal.

## Configurações de escala no Fiery Impose Plus

As configurações de **Escala** ampliam ou reduzem a página de acordo com um valor especificado.

Em uma intenção do produto **Normal**, as configurações de **Escala** se aplicam a todas as páginas de uma tarefa. Em intenções de produto **Livreto** e **Agrupamento**, você pode aplicar a escala a ranhuras específicas nas folhas. O número de ranhuras em uma folha depende dos valores de **Linha** e **Coluna**. O tamanho da ranhura é igual à área máxima da imagem da folha dividida pelo número de ranhuras.

O fluxo de trabalho **Tamanho do acabamento definido pelo usuário** fornece mais opções de escala do que o fluxo de trabalho **Tamanho de caixa de corte**.

A opção **Usar área não imprimível** usa as dimensões físicas completas da folha selecionada para impor sua tarefa de impressão. Isso é útil ao criar modelos personalizados que você pode querer usar com várias .

Quando essa opção não está selecionada, Fiery Impose Plus determina a posição e o fator de escala da tarefa de imposição pela área de imagem da folha impressa final, de acordo com a impressora. Essa restrição pode impedir que um modelo personalizado seja usado com outra impressora.

**Nota:** Os valores de **Colunas e linhas do layout** interagem com as configurações de **Dimensionar**. Se você escolher um valor que faz com que o conteúdo se estenda além da borda da folha, o Fiery Impose Plus fornece um aviso visual.

## Especifique as configurações de escala

Você pode especificar escalas, ajustar à página ou impedir escalas usando a configuração padrão, **Baseada na Caixa de corte**, para a opção **Tamanho do acabamento**. O fluxo de trabalho de tamanho de acabamento de **Definição do usuário** fornece mais opções de escalas, permitindo que você ajuste ou preencha a imagem de página no limite estático do tamanho de acabamento ou sangramento.

- 1 Selecione uma configuração no menu **Escala**.
- 2 Se você escolher **Personalizado**, digite um valor de escala no campo de texto **Fator de escala**.
- 3 Para usar as dimensões físicas completas da folha selecionada para impor sua tarefa de impressão, marque a caixa de seleção **Usar área não imprimível**, se ela estiver disponível.

## Defina a mídia de cobertura

Você pode definir se deseja incluir uma capa e especificar suas configurações.

- 1 Marque a caixa de seleção **Capa** para incluir uma capa.
- 2 Escolha se deseja aplicar as mesmas configurações para as capas da frente e de trás, especifique configurações somente para a capa da frente ou especifique configurações separadas para estas capas na janela **Mídia da capa**.
- 3 Clique em **OK** para aplicar suas configurações.

Você pode clicar em **Definir** para abrir a janela **Mídia de capa** novamente e alterar suas configurações.

## Definir a orientação do layout

Você pode usar o menu **Orientação de layout** no painel **Configurações** para especificar a orientação de uma folha.

- 1 No menu **Orientação de layout**, selecione uma das seguintes opções:
  - **Retrato**
  - **Paisagem**
- 2 Se o estilo do livreto for **Sela aninhada**, especifique a opção **Tamanho do subconjunto**, que é o número de folhas em cada subconjunto.

O número de folhas para o último subconjunto não é um número fixo e Fiery Impose Plus ajusta as folhas necessárias de acordo com a contagem real de páginas da tarefa. A configuração padrão de **folha(s)/subconjunto** para a opção **Tamanho do subconjunto** é 2 e o valor máximo é 15.

## Sangramentos para fluxos de trabalho em Fiery Impose Plus

A forma como Fiery Impose Plus aplica sangramentos depende do fluxo de trabalho definido.

- Para o fluxo de trabalho de tamanho do acabamento **Baseado na Caixa de corte**, a opção **Sangramento** move as marcas de aparagem na imagem pela quantidade especificada para garantir que a área impressa se estenda além da borda da folha aparada. Você pode especificar quantidades de sangramento separadas para as bordas esquerda ou direita (horizontal) e superior ou inferior (vertical) do conteúdo da página.
- Para o fluxo de trabalho do tamanho de acabamento **definido pelo usuário**, a opção **Sangramento** representa a quantidade de conteúdo da página que será exibida além do limite do tamanho do acabamento. As marcas de aparagem se ajustam automaticamente e permanecem alinhadas à borda do tamanho do acabamento. Quando uma tarefa é aberta no Fiery Impose Plus e a configuração **Definição do usuário** é selecionada para a opção **Tamanho do acabamento**, as dimensões do tamanho do acabamento e os sangramentos são inseridos automaticamente, mas você pode alterar as configurações.

## Definir sangramentos

O Fiery Impose Plus permite definir os sangramentos horizontal e vertical.

- Execute um dos seguintes procedimentos:
  - Para especificar valores separados de sangramento horizontal e vertical para uma tarefa, digite valores de 0 a 720 pontos, 0 a 10 polegadas ou 0 a 254 mm nos campos apropriados.
  - Para aplicar os mesmos valores de sangramento às quatro bordas do conteúdo da página, clique na caixa de seleção **Aplicar ambos** e digite um valor.

## Deslocamento de layout

Usando a opção **Deslocamento de layout**, você pode especificar a distância entre a borda da folha e a caixa de aparamento de layout nos quatro lados da folha. A opção **Deslocamento de layout** reposiciona o layout na folha, onde o tamanho da área de layout permanece inalterado.

**Nota:** Os valores de deslocamento especificados na janela **Deslocamento de layout** são aplicados a todas as folhas da tarefa.

**Nota:** A opção **Deslocamento de layout** na janela **Marcas**, no separador **Marca de registro e código de barras**, não pode ser usada em conjunto com a opção **Deslocamento de layout** no painel **Configurações**. Se você especificar os valores de deslocamento no painel **Configurações**, Fiery Impose Plus desabilitará automaticamente a opção **Deslocamento de layout** na janela **Marcas**.

- 1 No Fiery Impose Plus, no painel **Configurações**, clique em **Definir** para a opção **Deslocamento de layout**.
- 2 Especifique os valores de deslocamento na janela **Deslocamento de layout**.
- 3 Execute uma das seguintes etapas:
  - Se os valores especificados estiverem corretos, clique em **OK** para aplicar as alterações.
  - Se os valores especificados não estiverem corretos, clique em **Redefinir** para descartar as alterações.
  - Se você não quiser deslocar o layout, clique em **Cancelar**.
- 4 Se os valores de deslocamento aplicados estiverem incorretos e você quiser desfazer o deslocamento aplicado, selecione **Editar > Desfazer deslocamento de layout**.

## Definir margens

Margem é a distância entre a borda da folha e a borda do layout. Você pode definir as margens de sua preferência na folha ou deixar espaço suficiente em qualquer lado da mesma.

Com a margem **Personalizada**, é possível especificar valores de margem distintos nas quatro bordas da folha e usar o espaço adicional da mesma para que o finalizador possa segurá-la durante o processamento.

- No Fiery Impose Plus, no painel **Configurações**, selecione uma das seguintes opções na opção **Margem**.
  - **Padrão** - define as margens automaticamente para os valores padrão. Os valores padrão comportam a área não imprimível.  
**Nota:** O espaço disponível entre a borda da folha e a borda do layout é a área não imprimível.
  - **Usar área não imprimível** - define as margens automaticamente como zero. Se você selecionar essa opção, as bordas do layout se alinham com as bordas da folha usando a área não imprimível, permitindo a impressão na borda da folha. Todas as margens exibem um valor de zero.  
**Nota:** A área não imprimível da folha é um valor que depende do dispositivo. Se você selecionar a opção **Usar área não-imprimível**, pode ocorrer um corte no resultado final de impressão.
  - **Personalizado** - permite que você defina manualmente as margens para os valores desejados. Se você selecionar essa opção, é possível especificar manualmente os valores das margens esquerda, direita, superior e inferior. A opção **Personalizado** permite deixar espaço suficiente ao redor do layout para acomodar requisitos de acabamento.  
**Nota:** As margens especificadas são aplicadas a todas as páginas de uma tarefa.

## Definir marcas de impressora no Fiery Impose Plus

Fiery Impose Plus permite que você defina as marcas da impressora. Também é possível ativar ou desativar marcas e elementos individuais da identificação da tarefa.

Uma linha pontilhada define o local de uma dobra em um layout chamado de marca de dobra; uma linha sólida define o local de um corte chamado de marca de aparagem. As marcas especializadas também definem o tamanho e os locais das margens (espaço que circunda a área de conteúdo da página), das medianizes (espaço entre as páginas) e dos sangramentos (extensões de conteúdo além de uma marca de aparagem), usadas para garantir que a área de impressão se estenda até as bordas de uma página cortada. Você pode escolher entre marcas de aparamento de estilo padrão ou marcas de estilo japonês.

- Utilize **Marcas da impressora** para adicionar informações sobre os cortes, as dobras e a tarefa a todas as folhas de uma tarefa. A opção **Marcas da impressora** ativa as marcas da impressora globalmente em toda a tarefa. Layouts exibe somente as marcas da impressora relevantes. Se o layout não exigir a dobra da folha, as marcas de dobra não serão exibidas, mesmo se tiverem sido selecionadas.
- Use a janela **Marcas** para ativar ou desativar marcas de corte, marcas de dobra e os elementos individuais da identificação da tarefa.

**Nota:** As marcas da impressora no fluxo de trabalho do tamanho do acabamento **Definição do usuário** são sempre alinhadas em relação à borda do tamanho do acabamento.

## Sobre conjuntos nomeados de marcas no menu **Marcas**

Os conjuntos nomeados de marcas podem ser salvos no seu computador local ou podem ser um conjunto único de marcas para uma tarefa específica.

Os nomes no menu **Marcas** podem ser:

- **Nenhum** – nenhuma marca a ser aplicada.
- Uma lista de nomes que você usou ao salvar conjuntos de marcas em seu computador local.

**Nota:** Por padrão, os nomes são classificados em ordem alfanumérica crescente.

- **Personalizado** – marcas que são únicas à tarefa ou não foram salvas como um conjunto nomeado de marcas em seu computador local.

Se você abre uma tarefa com um conjunto nomeado de marcas (nomeadas, por exemplo, "Marcas azuis") e você utiliza o menu **Marcas** para alterar uma das configurações, o conjunto alterado de marcas é nomeado não mais de "Marcas azuis", mas como "Personalizado". Se você salva esse conjunto alterado de marcas, você pode dar ao conjunto um novo nome. Se você tentar nomeá-lo como "Marcas azuis", o Fiery Impose Plus pergunta se você deseja substituir o conjunto existente nomeado como "Marcas azuis".

Se você altera as configurações em "Marcas azuis" depois de salvar uma tarefa, quando você abre em seguida essa tarefa, o nome do conjunto de marcas é exibido como "Personalizado". Se você exclui um conjunto nomeado de marcas depois de salvar uma tarefa, quando você abre em seguida essa tarefa, o nome do conjunto de marcas é exibido como "Personalizado", mas as configurações na tarefa não são perdidas.

**Nota:** Os conjuntos nomeados de marcas que você cria são salvos em seu computador local. Os nomes dos conjuntos de marcas não são transferidos entre computadores de usuário. Por exemplo, você pode criar um conjunto de marcas nomeado "Marcas azuis" em seu computador local e atribuí-lo a uma tarefa. Outro usuário abre essa tarefa em seu computador local. Mesmo que o outro usuário igualmente tenha um conjunto de marcas nomeado "Marcas azuis" em seu computador, o conjunto de marcas na sua tarefa ainda é exibido como "Personalizado" no menu **Marcas** no computador dele.

## Nomear, salvar e reutilizar os conjuntos de marca

Você pode aplicar configurações e nome de marca, salvar e reutilizar conjuntos de marca, incluindo estilo, valor horizontal, valor vertical, tipo do pincel, espessura do pincel e cor do pincel.

- 1 Selecione **Definir** no menu **Marcas**.
- 2 Na janela **Marcas** exibida, adicione marcas de impressora ou objetos personalizados no layout da folha e clique em **Salvar**.

Uma mensagem é exibida solicitando que você nomeie o conjunto de marcas.

- 3 Nomeie o conjunto de marcas. Esse nome será exibido no menu **Marcas** no futuro, permitindo que você utilize o conjunto nomeado de marcas para tarefas futuras.
- 4 Clique em **OK** na janela **Marcas** para aplicar o conjunto de marcas para a tarefa atual.

Para excluir um conjunto de marcas, selecione o conjunto que você deseja excluir do menu **Marcas** e clique no ícone da Lixeira.

## Definir as marcas da impressora

Você pode usar a janela **Marcas** para definir as marcas da impressora.

- 1 No painel **Configurações**, clique no menu **Marcas** e selecione **Definir**.



- Use os separadores **Recortar**, **Dobrar**, **Etiqueta do trabalho**, **Texto da página em branco** e **Marca de registro e código de barras** para especificar as configurações.

**Nota:** A **Identificação da tarefa** para tarefas VDP exibe informações distintas de tarefas não VDP.

## Definir marcas de aparagem

Você pode usar o separador **Cortar** para definir marcas de aparagem.

- Clique no separador **Cortar**.
- Marque a caixa de seleção **Imprimir marcas de aparagem**.
- Selecione no menu **Estilo**:
  - Padrão** - imprime as marcas em um formato padrão de estilo ocidental (marcas simples nos cantos). Essa é a configuração padrão.
  - Japonês** - imprime marcas em um formato de estilo japonês (marcas no canto e no centro de cada lado da página).

Se o valor de sangramento for 0, as marcas japonesas serão uma linha, similar ao estilo padrão. Se um valor de sangramento for definido, duas marcas de corte serão exibidas para indicar o apartamento e a sangria.
- Defina o seguinte para as marcas de apartamento impressas:
  - Defina o comprimento horizontal e vertical da marca de 1 a 216 pontos.
  - Defina pontilhado ou sólido para o **Tipo de traço**.
  - Defina a **largura do traço** de 1/4 a 3 pontos.
  - Definir a **cor do traço**.
  - Nos campos **Deslocamento** horizontal e vertical, insira os valores de -72 a +72 pontos, -1,0 a 1,0 pol. ou -25,4 a 25,4 mm.

## Definir marcas de dobra

Você pode definir o comprimento e a aparência da marca de dobra e desativar marcas individuais no separador **Dobra**.

- Na janela **Marcas**, clique no separador **Dobra**.
- Marque a caixa de seleção **Imprimir marcas de dobra**.
- Selecione uma das seguintes opções:
  - Defina o comprimento horizontal e vertical das marcas de 1 a 216 pontos.
  - Defina o **Tipo de curso** das marcas de dobra como pontilhado ou sólido.
  - Defina a **Largura do curso** das marcas de dobra de 1/4 a 3 pontos.
  - Defina a **cor do pincel**.

## Definir atributos de identificação da tarefa

Você pode definir o conteúdo e o local da identificação da tarefa no separador **Identificação da tarefa**. O conteúdo da identificação da tarefa para tarefas VDP é diferente das tarefas que não são de VDP.

- 1 Clique no separador **Identificação da tarefa**.
- 2 Marque qualquer uma das caixas de seleção seguintes para exibir as informações associadas na identificação da tarefa:

- **Imprimir etiqueta do trabalho**
- **Nome do trabalho**
- **Informações da folha**
- **Data e hora**

Observe o seguinte:

- As informações da folha para tarefas padrão incluem o número da folha e as informações da superfície (frente ou verso).
- Para tarefas VDP, você também pode clicar na caixa de seleção **Número da folha de saída**, que exibe o número absoluto da folha. Se o número total de folhas impressas for 500, o número absoluto da folha será de 1 a 500.

- 3 Clique na área onde você deseja colocar a etiqueta.
- 4 Clique em **Horizontal** ou **Vertical** para definir se a etiqueta do trabalho será colocada horizontal ou verticalmente na folha.
- 5 (Opção) Digite os valores deslocamento X e Y.  
O deslocamento é medido a partir do ponto de origem.

## Definir texto para página em branco

Você pode definir o que aparece nas páginas em branco implícitas no separador **Texto para página em branco**.

- 1 Clique no separador **Texto para página em branco**.
- 2 Marque a caixa de seleção **Imprimir texto de página em branco**.
- 3 Digite o texto que deseja que apareça em todas as páginas em branco implícitas.

## Definir cruces de registro e código de barras no Fiery Impose Plus

Seu layout de imposição pode incluir uma cruz de registro, um código de barras ou ambos. Essas opções permitem compensação automática de variação e configuração de máquina para dispositivo de acabamento off-line Duplo.

A posição da marca de registro determina a borda da folha que será puxada pela impressora, pois o dispositivo de acabamento Duplo requer que a marca esteja à direita da borda a ser puxada, na superfície superior da folha.

- 1 No Windows, selecione **Fiery Impose Plus > Editar > Preferências > Módulos de acabamento**. No macOS, as preferências estão no Fiery Command WorkStation menu dentro da **Impose Plus** janela.
- 2 No separador **Módulos de acabamento**, clique em uma das seguintes opções no campo **Selecionar dispositivo**:
  - **Duplo DC-646 (código de barras de 2 dígitos)**
  - **Duplo DC-646 (código de barras de 3 dígitos)**
  - **Personalizado**
  - **[Nome do perfil do dispositivo instalado pelo usuário]**
- 3 No painel Fiery Impose Plus **Configurações**, selecione **Definir** na lista **Marcas**. A janela **Marks** abrirá.
- 4 Na janela **Marcas**, clique no separador **Marca de registro e código de barras**.
- 5 Clique em uma das seguintes opções no campo **Imprimir**:
  - **Não imprimir**, que é o padrão
  - **Marca de registro apenas**
  - **Somente código de barras**
  - **Marca de registro e código de barras**

As opções neste menu suspenso são exibidas ou ocultas com base nos recursos do dispositivo.

- 6 Se você definiu **Marca de registro apenas**, configure o seguinte:
  - **Posição** - localização da marca de registro na folha.
  - **Comprimento e largura da marca** - o comprimento possível é de 5 a 10 mm. A largura possível é de 0,4 a 1,6 mm.
  - **Deslocamento da marca** - deslocamento vertical e horizontal para a posição da marca. O padrão para **borda de alimentação** e **borda direita** é 5 mm. O intervalo possível é de 3 a 15 mm para cada um.
  - **Deslocamento do layout** - valor para afastar o layout da borda de alimentação da folha para acomodar a marca de registro e o código de barras. O intervalo possível é de 0 a 30 mm.

**7** Se você definiu **Somente código de barras**, configure o seguinte:

- **Posição** - localização do código de barras na folha.
- Os valores de **Texto do código de barras** e **Tipo de código de barras** variam com base no dispositivo selecionado em **Editar > Preferências > Módulos de acabamento > Selecionar dispositivo**.
  - Se você definir **Duplo DC-646 (código de barras de 2 dígitos)** em **Editar > Preferências > Módulos de acabamento > Selecionar dispositivo**, defina o seguinte:
    - **Tipo de código de barras** - o padrão é Código 39
    - **Texto do código de barras** - um número de dois dígitos de 1 a 80
  - Se você definir **Duplo DC-646 (código de barras de 3 dígitos)** em **Editar > Preferências > Módulos de acabamento > Selecionar dispositivo**, defina o seguinte:
    - **Tipo do código de barras** - o padrão é Código 39
    - **Texto do código de barras** - um número de três dígitos de até 250
  - Se você definir **Personalizar** em **Editar > Preferências > Módulos de acabamento > Selecionar dispositivo**, defina o seguinte:
    - **Tipo do código de barras** - Código 39 ou Código 128
    - **Texto do código de barras** - suporta uma combinação de caracteres alfanuméricos e caracteres especiais. Os caracteres especiais permitidos são hífen, pontos, cifrões, barras para frente, sinal de mais, sinais de porcentagem e espaços.
  - Se você selecionar um **[nome do perfil do dispositivo instalado pelo usuário]** no campo **Editar > Preferências > Módulos de acabamento > Selecionar dispositivo**, os valores de **Tipo do código de barras** e **Texto do código de barras** devem ser definidos de acordo com a especificação do dispositivo fornecida pelo fabricante.
- **Imprimir texto** - imprime a representação numérica do código de barras na folha.
- **Deslocamento da marca** - deslocamento vertical e horizontal para a posição do código de barras. O padrão para a **borda de alimentação** é de 5 mm e o intervalo possível é de 3 a 15 mm. O padrão para a **borda direita** é de 25 mm e o intervalo possível é de 25 a 42 mm.
- **Deslocamento do layout** - valor para afastar o layout da borda de alimentação da folha para acomodar a marca de registro e o código de barras. O intervalo possível é de 0 a 30 mm.

**8** Se você especificou **Marca de registro e código de barras**, especifique as configurações no painel **Registro**, conforme descrito nas etapas **6** na página 51 e **7** na página 52.

As configurações se aplicam tanto às marcas de registro quanto aos códigos de barras. No painel **Código de barras**, especifique o texto e se o texto deve ser impresso ou não.

**9** Selecione **Imprimir marca somente na superfície frontal da folha**, se necessário.

## Especificar configurações de livreto no Fiery Impose Plus

As configurações de livreto incluem configurações de encadernação para método de produto de livreto, linhas e colunas, e deslocamento (o deslocamento da área de conteúdo causado pela dobra incremental de assinaturas em encadernação Sela e Sela aninhada).

### Especificar configurações de encadernação para livreto

Você pode especificar um método de encadernação e opções de borda. O método de encadernação afeta a ordem na qual as páginas são colocadas na folha. Não há seleções de encadernação disponíveis para layouts com mais de duas colunas ou linhas.

- 1 Defina um dos seguintes métodos de encadernação:
  - Sela
  - Sela aninhada
  - Perfeita
- 2 Defina uma das seguintes opções de borda de encadernação:
  - Encadernação à esquerda
  - Encadernação à direita
  - Encadernação superior

**Nota:** A encadernação na borda superior está disponível somente quando a configuração de layout é de duas linhas por uma coluna ou duas linhas por duas colunas.

### Especificar as configurações de linha e coluna para a intenção do produto de livreto

Para as configurações de **Layout de livreto Linha e coluna**, você pode especificar **1 x 2** ou **2 x 2** ou **Repetir livreto 2 x 2**.

- 1 Selecione o menu **Linha de layout e coluna**.
- 2 Selecione **1 x 2**, **2 x 2** ou **Repetir livreto 2 x 2**.

As configurações disponíveis dependem do estilo de encadernação.
- 3 Marque a caixa de seleção **Alinhar no centro** para definir o posicionamento inicial do conteúdo da página.

Se estiver especificando uma configuração de extensão e selecionando **Dentro**, você poderá usar **Alinhar ao centro** para espaçar a página de imposição ou especificar uma margem para indicar a quantidade de extensão.

### Estilos disponíveis para opções de encadernação pela borda

A tabela a seguir exibe quais configurações de **Estilo** podem ser utilizadas com as opções de encadernação na borda. Elas são aplicáveis às tarefas PostScript ou PDF, mas não às tarefas de VDP.

**Nota:** Para o layout de encadernação **Repetir livreto**, a configuração **Estilo** modifica a orientação dos livreto. Para layouts de **Agrupar**, a configuração do **Estilo** altera a orientação das páginas.

Método de encadernação	Padrão	Topo com topo	Pé com pé	Inversão	Inversão alternada
Encadernação pela borda esquerda	Sim	Sim	Sim	Não	Não
Encadernação pela borda direita	Sim	Sim	Sim	Não	Não
Encadernação pela borda superior	Sim	Não	Não	Sim	Sim

## Especificar configurações de deslocamento

Para a opção **Deslocamento**, você define uma direção e a espessura da folha.

- No menu **Deslocamento**, selecione uma das configurações de direção:
  - Nenhum** - o ajuste de deslocamento não é aplicado.
  - Dentro** - as posições das páginas na folha mais externa permanecem constantes. As posições das páginas restantes em todas as outras folhas são deslocadas em direção à lombada.
  - Fora** - as posições das páginas na folha mais interna permanecem constantes. As posições das páginas restantes em todas as outras folhas são deslocadas em direção contrária à lombada.
- Defina a grossura da folha seguindo uma das seguinte opções:
  - Clique em uma opção no menu de ajuste do deslocamento.
  - Digite um valor de espessura personalizado entre 0 e 2 pontos ou o equivalente em outra unidade de medida.

## Rotação automática de página para tarefas de imposições, com orientação mista

A rotação automática de página permite que você crie facilmente um livreto ou outra tarefa concluída, de uma mistura de paisagem e páginas de retrato. Você pode facilmente organizar um livreto de modo que a orientação de todas as páginas seja a mesma e nenhum conteúdo da página seja grampeado.

Esse recurso trabalha com fluxos de trabalho Normal, Agrupamento e Livreto, utilizando tamanho de acabamento com base na caixa de aparamento ou definido pelo usuário. Não funciona com fluxos de trabalho VDP ou rotação personalizada.

- No painel **Configurações** do Fiery Impose Plus, crie um livreto selecionando **Livreto** (com os padrões, **Sela e Esquerda**) e defina o **Tamanho do acabamento** como **Definido pelo usuário**.
- Selecione o tamanho da folha.
- No menu **Rotação automática de páginas**, selecione uma das seguintes direções de rotação automática:
  - 90 graus no sentido horário**
  - 90 graus no sentido anti-horário**

- 4 Em **Escala**, selecione **Ajustar o tamanho de acabamento proporcionalmente**.
- 5 Clique no ícone de salvar na parte superior do painel **Configurações**.
- 6 Digite um nome para o modelo e salve-o como uma tarefa de imposição regular.
- 7 Clique em **OK**.
- 8 Feche a janela sem salvar.
- 9 Abra a Hot Folders.
- 10 Clique em **Novo** para criar uma nova hot folder.
- 11 Digite um nome para a hot folder na janela **Configurações da hot folder**.
- 12 Clique em **Selecionar** e, em seguida, clique em **Conectar** para se conectar a um servidor Fiery.
- 13 Selecione **Processar e esperar** no menu **Ação da tarefa**.
- 14 Selecione **Definir** para a opção **Propriedades da tarefa**.
- 15 Na janela **Propriedades da tarefa**, selecione **Layout** do **Impose**.
- 16 Selecione o modelo que você criou para a opção **Modelos**.
- 17 Clique em **OK**.
- 18 Na janela **Configurações da Hot Folder**, clique em **OK**.  
A pasta dinâmica é criada na área de trabalho.
- 19 Na área de trabalho, arraste a tarefa com orientações de página mista na pasta dinâmica.
- 20 Vá para o servidor Fiery. A tarefa deve aparecer lá e ser processada.

## Modificar páginas manualmente no Fiery Impose Plus

Quando você usa o Fiery Impose Plus, pode girar, editar, reordenar, inserir e excluir páginas manualmente.

### Girar páginas

No painel **Visualização da folha**, você só pode girar páginas no modo moldura de fio.

- Execute um dos seguintes procedimentos:
  - Para girar uma única página, clique no ícone **Girar** nessa página.  
Se você aumentou o zoom, poderá não ver o ícone **Girar**. Você pode ampliar zoom até que o ícone se torne visível.
  - Para girar todas as páginas da tarefa, pressione as teclas **Shift** e **Ctrl** e clique no ícone **Girar** em qualquer página.

- Para girar todas as páginas em um determinado local na frente de cada duplex folha, pressione a tecla **Shift** e clique no ícone **Girar** em qualquer página nesse local em qualquer folha.
- Para girar todas as páginas em um determinado local na frente ou atrás de cada duplex folha, pressione a tecla **Ctrl** (Windows) ou a tecla **Cmd** (MacOS) e clique no ícone **Girar** em qualquer página nesse local em qualquer folha.

## Abrir uma tarefa para edição no Acrobat

O Fiery Impose Plus pode abrir uma tarefa para editar no Adobe Acrobat Pro.

- Clique com o botão direito do mouse em uma página no painel **Visualização da página** e clique em **Editar no Acrobat**.

## Reordenar páginas

Pode reordenar páginas individuais manualmente, organizando-as na janela principal.

- No painel **Exibição da página**, selecione a miniatura que deseja mover e, em seguida, arraste a página para sua nova posição.

## Inserir páginas em branco manualmente

Você pode adicionar uma página em branco em seu layout.

- Selecione a página no painel **Exibição da página** em que você deseja adicionar uma página e, em seguida, clique no ícone **Inserir página em branco** na barra de ferramentas **Exibição da página**.

## Excluir páginas

Você pode excluir páginas com rapidez.

- Clique com o botão direito do mouse em uma página do painel **Exibição da página** e escolha **Excluir** no menu exibido.

## VDP no Fiery Impose Plus

No Fiery Impose Plus, a imposição de impressão de dados variáveis (VDP) usa muitos dos recursos disponíveis para uma tarefa de imposição normal. No entanto, há diferenças entre VDP e a imposição normal, e diferenças na janela Fiery Impose Plus.

Uma tarefa de impressão de dados variáveis (VDP) consiste em um ou mais registros de dados variáveis.

**Nota:** Para obter informações sobre os formatos VDP compatíveis com o Fiery Impose Plus, consulte a documentação que acompanha a impressora.



Você pode impor tarefas VDP usando modelos personalizados criados no Fiery Impose Plus.

Ao aplicar um modelo a uma tarefa de VDP, o layout de imposição do modelo é aplicado em sequência a cada registro no trabalho.

- Cada registro começa em uma nova folha.
- Se um registro não preencher completamente a folha, o Fiery Impose Plus insere uma ou mais páginas em branco para compensar as ranhuras restantes na superfície da folha.
- O número de páginas em cada registro pode variar. O Fiery Impose Plus insere páginas em branco para compensar as diferenças no comprimento da página entre os registros.

## Abrir ou visualizar uma tarefa de VDP

Você pode abrir uma tarefa de VDP da lista **Em espera** do Centro de tarefas. Para visualizar uma tarefa de VDP processada, utilize a janela **Visualização da rasterização**.

- Execute uma das seguintes etapas:
  - Para abrir uma tarefa de VDP, clique com o botão direito do mouse na lista **Em espera** do Centro de tarefas.
  - Para visualizar uma tarefa aberta de VDP, utilize a janela **Visualização da rasterização (Ações > Pré-visualizar)**.

As visualizações incluem configurações de imposição aplicadas à tarefa. O conteúdo da tarefa é exibido no tamanho real, organizado por registros ou conjuntos acabados.

## Imposição de uma tarefa VDP

As configurações de imposição aplicam-se a cada página da tarefa de VDP. Várias configurações de imposição de VDP são semelhantes àsquelas de uma tarefa não VDP.

**Nota:** **Normal**, **Livreto** e **Agrupar** são os fluxos de trabalho (intenções do produto) disponíveis para a imposição de VDP.

Quando você impõe uma tarefa de VDP, observe que:

- O menu do **Tamanho da folha** inclui o tamanho da folha atualmente selecionado e os tamanhos de folha recentemente utilizados.
- O menu **Modelo** permite que você selecione um modelo personalizado criado com o Fiery Impose Plus.
- Quando você cria um modelo personalizado na janela **Imposição de VDP**, você deve ter uma tarefa de VDP aberta para acessar os recursos somente de VDP.

## Imprimir tiras de controle para tarefas de VDP

Uma tira de controle identifica o número de superfície absoluta, número de saída-conjunto, número de superfície relativo ao início da saída-conjunto e páginas lógicas para cada registro.

- Clique em **Marcas** e, em seguida, em **Definir**.

## Especificar o livreto, escala ou sangramento para a imposição de VDP

As configurações da imposição de VDP para livreto de várias páginas, sangramento e escala diferem levemente das configurações de uma tarefa padrão do Fiery Impose Plus.

### Configurar um livreto de várias páginas para tarefas de VDP

Você pode especificar um **2 x 2 Livreto único** ao selecionar **Sela** para uma tarefa VDP. Isso permite imprimir dois registros em uma folha. Para registros de diferentes comprimentos, adiciona Fiery Impose Plus automaticamente páginas em branco com base nos requisitos de paginação.

Você pode salvar as configurações como uma predefinição que pode ser selecionada em Impressoras virtuais ou Hot Folders.

- 1 Selecione uma tarefa na lista **Em espera** no Command WorkStation e abra o Fiery Impose Plus de uma das seguintes formas:
  - Selecione **Impose Plus** no menu **Ações**.
  - Clique com o botão direito na tarefa e selecione **Impose Plus**.
- 2 Na janela do **Impose Plus**, clique em **Livreto** para a intenção do produto e em **Sela** para o tipo de encadernação.
- 3 Selecione um dos seguintes estilos de encadernação:
  - **Esquerda**
  - **Direita**
  - **Superior**
- 4 Clique em **Editar** ou especifique o tamanho da folha para a opção **Folha**.
- 5 Clique em **Capa** para especificar as configurações de capa.
- 6 Na janela **Mídia da capa**, selecione uma das seguintes opções para as opções de **capa da frente** e **capa de trás**:
  - **Não**
  - **Interna**
  - **Externa**
  - **Ambos os lados**
- 7 Clique em **OK**.
- 8 Especifique a **orientação de layout**.
- 9 Selecione **Livreto único 2 x 2** para a opção **Linha de layout e coluna**.

**Nota:** **2x2 Livreto único** está disponível somente para tarefas de VDP. Se você estiver impondo uma tarefa PostScript ou PDF e utilizando o mesmo modelo, a configuração definirá o padrão como **2 X 2 livreto repetido**.

- 10 Especifique outras configurações, conforme necessário.

## Configurar sangramentos ou escala na imposição VDP

A configuração de sangramentos na imposição VDP afeta a localização de marcas de corte. Por padrão, no Fiery Impose Plus, as marcas de corte são colocadas na borda da imagem. Se você aplicar valores de sangramento para imposição VDP, as marcas de corte serão deslocadas automaticamente pela quantidade do sangramento.

- Execute um dos seguintes procedimentos:
  - Para **Sangramento**, insira os valores de sangramento nos campos **Horizontal** e **Vertical**.
  - No painel **Escala**, no menu **Escala**, selecione **Ajustar à página, 100%** ou **Personalizado**.  
Se escolher **Personalizado**, digite o fator de escala no campo **Fator de escala**.

## Configurações de agrupamento para a imposição de VDP

Para a imposição de VDP, você pode processar a impressão de **Agrupamento** a nível da página ou a nível de registro.

Escolha uma das seguintes opções:

- **Modo único de registro** – aplica a imposição a um registro ao mesmo tempo. O Fiery Impose Plus realiza a operação de **Agrupamento** a páginas em um único registro.
- **Modo de registros** múltiplos Fiery Impose Plus O Fiery Impose Plus **realiza** a operação de Agrupamento a páginas de vários registros.

Agrupar	Opções de impressão de dados variáveis (VDP) Agrupamento VDP	Disponibilidade	Versão anterior do equivalente do Fiery Impose Plus
Único	Modo Registro único Modo Múltiplos registros	Ativado Ativado	Único Agrupamento de múltiplos registros
Repetir	Modo Registro único Modo Múltiplos registros	Ativado N/A	Repetir N/A
Corte intercalado único	Modo Registro único Modo Múltiplos registros	Ativado Ativado	Corte intercalado único Empilhar e recortar
Repetir-Intercalar e cortar	Modo Registro único Modo Múltiplos registros	Ativado N/A	Repetir-Intercalar e cortar N/A
Duplo - Alimentação na borda curta	Modo Registro único Modo Múltiplos registros	N/A Ativado	N/A N/A

Agrupar	Opções de impressão de dados variáveis (VDP) Agrupamento VDP	Disponibilidade	Versão anterior do equivalente do Fiery Impose Plus
Duplo - Alimentação na borda longa	Modo Registro único Modo Múltiplos registros	N/A Ativado	N/A N/A

### Imposição do registro único para tarefas de VDP

Com a **Imposição de registro único**, cada registro dentro de uma tarefa de VDP é imposta a um registro de cada vez. O mesmo esquema de imposição é repetido para todos os registros.

Qualquer folha imposta (caderno) contém páginas de um registro único apenas, e as páginas em branco são inseridas se as páginas do registro não puderem preencher a folha.

A **Imposição de registro único** para tarefas de VDP suporta **Repetir agrupamento, Agrupamento único e Único - Intercalar e cortar**.

**Figura 1:** Exemplo da imposição do registro único utilizando Repetir agrupamento para 8 registros, 2 páginas por registro, layout de 1 fileira x 2 colunas, simplex. R = registro, P = página, F = folha.



**Figura 2:** Exemplo da imposição de registro único utilizando Agrupamento único para 8 registros, 2 páginas por registro, layout de 1 fileira x 2 colunas, simplex. R = registro, P = página, F = folha.



**Figura 3:** Exemplo de imposição de registro único utilizando Único - Intercalar e cortar para 8 registros, 4 páginas por registro, layout de 1 fileira x 2 colunas, simplex. R = registro, P = página, F = folha.



**Figura 4:** Exemplo de imposição de registro único utilizando Corte intercalado repetido para 8 registros, 4 páginas por registro, layout de 2 linhas x 2 colunas, produto de 1 linha x 2 colunas, simplex. R = registro, P = página, F = folha.

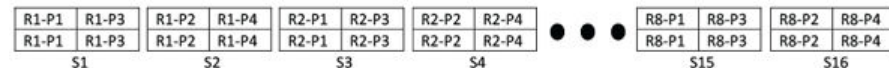

## Imposição de múltiplos registros para tarefas VDP

Com a **Imposição de múltiplos registros**, múltiplos registros dentro de uma tarefa VDP são impostos em uma folha. Múltiplos registros são processados ao mesmo tempo.

**Imposição de múltiplos registros** para tarefas VDP suporta **Intercalação multirregistro** e **Recortar e empilhar**.

**Cortar e empilhar** permite posicionar vários registros nas folhas de forma que as pilhas cortadas possam ser rapidamente empilhadas sem nenhuma classificação adicional. Para uma tarefa grande, com muitos registros, você poderá dividi-la em conjuntos para facilitar o manuseio.

**Figura 5:** Exemplo de Intercalação multirregistro para 8 registros, 2 páginas por registro, layout de 1 linha x 2 colunas, simplex. R = Registro, P = Página, S = Folha



**Figura 6:** Exemplo de Cortar e empilhar para 8 registros, 2 páginas por registro, layout de 1 linha x 2 colunas, simplex. R = Registro, P = Página, S = Folha



## Agrupamento duplo de VDP

Os layouts **Agrupamento duplo de VDP** suportam o esquema de paginação para o equipamento de acabamento de alimentação de folha do cortador longitudinal duplo/guilhotina/vincador. O esquema duplo de agrupamento cria a paginação que permite terminar as folhas impressas sequencialmente, folha por folha.

**Nota:** Para layouts de **Agrupamento duplo**, a configuração do **Estilo** não está disponível, e você não pode especificar uma **Capa frontal** ou **Capa traseira**.

Os layouts disponíveis de **Agrupamento duplo** são:

- **Duplo – Alimentação na borda curta** – Cria uma direção de paginação que permite a alimentação da folha impressa final em um dispositivo de acabamento duplo na borda curta da folha.
- **Duplo – Alimentação na borda longa** – Cria uma direção de paginação que permite a alimentação da folha impressa final em um dispositivo de acabamento duplo na borda longa da folha.

## Integração com dispositivos de acabamento multifunção

O Fiery Impose Plus integra-se a dispositivos de acabamento multifunção em linha e offline que possuem recursos de cortador longitudinal, guilhotina, vincadeira e perfuração. Você pode selecionar um dispositivo de acabamento

em **Fiery Impose Plus > Editar > Preferências > Módulos de acabamento**. Dependendo do dispositivo de acabamento selecionado, é possível executar uma ou a combinação das seguintes tarefas:

- [Definir marca de registro e código de barras](#) na página 62
- [Aplicar predefinição do módulo de acabamento](#) na página 62
- [Criar uma predefinição do módulo de acabamento](#) na página 65

**Nota:** As tarefas dependem do dispositivo, e você pode executar essas tarefas somente se suportada pelo dispositivo de acabamento selecionado.

## Definir marca de registro e código de barras

O Fiery Impose Plus permite o uso somente desses tipos de marcas de registro e códigos de barras que são compatíveis com o dispositivo de acabamento selecionado. Você pode inserir um cruzes de registro e um código de barras em um layout imposto. Para obter mais informações, consulte [Definir cruzes de registro e código de barras no Fiery Impose Plus](#) na página 50.

## Aplicar predefinição do módulo de acabamento

Há dois tipos de predefinições que você pode aplicar nas tarefas:

- Arquivos de layout do finalizador no formato .xml que estão disponíveis para finalizadores off-line ou finalizadores sem integração direta com o Fiery Impose Plus. Estes arquivos de layout do módulo de acabamento podem ser importados e salvos como modelos. Para obter mais informações, consulte [Sobre arquivos de layout do módulo de acabamento](#) na página 62.
- Predefinições existentes que estão disponíveis para módulos de acabamento em linha ou módulos de acabamento com uma integração direta com o Fiery Impose Plus. Para obter mais informações, consulte [Aplicar uma predefinição existente](#) na página 64.

Com os dois métodos de aplicação de predefinições, as configurações de imposição aplicadas à tarefa são idênticas às configurações do dispositivo de acabamento.

## Sobre arquivos de layout do módulo de acabamento

Os arquivos de layout do módulo de acabamento contêm informações relacionadas às configurações de layout que foram definidas no módulo de acabamento. Alguns dispositivos de acabamento offline suportam a exportação de configurações de layout para um arquivo de layout do módulo de acabamento.

Ao exportar as configurações de layout definidas em um dispositivo de acabamento compatível de corte, apartamento, vinco ou dobra para um arquivo de layout do módulo de acabamento, é possível criar modelos do Fiery Impose Plus com configurações de layout idênticas. Ao salvar o novo modelo, você pode aplicar as configurações de layout a tarefas futuras sem configuração manual no módulo de acabamento.

Observe o seguinte:







- O recurso Aplicar predefinição do módulo de acabamento é compatível apenas com alguns módulos de acabamento em linha e offline.
- Não é possível importar arquivos de layout do módulo de acabamento em lote.

- Por padrão, quando os arquivos de layout do módulo de acabamento são importados, eles são salvos como modelos de imposição de tamanho de acabamento **Definidos pelo usuário**. O tamanho de acabamento definido no Fiery Impose Plus corresponde às dimensões do bloco de corte definidas no arquivo de layout do módulo de acabamento. As configurações que modificam o layout do modelo de imposição de tamanho do acabamento ficam esmaecidas.
- Ao aplicar o modelo a uma tarefa, é possível visualizar o alinhamento do conteúdo da página e as linhas de acabamento (linha de dobra e perfuração) no painel de Visualização da folha.

### Linhas do módulo de acabamento

Além dos parâmetros de layout, o arquivo de layout do módulo de acabamento exportado contém também informações sobre tipos de linha.

A tabela a seguir fornece uma referência sobre os tipos de linhas de acabamento:

Tipo de linha	ID da ferramenta	Amostra
Vinco	0: para baixo 1 para cima	
Perfuração	0: perfuração 1: microperfuração 2: marca de corte (meio-corte) 3: marca (vinco)	   
Dobrar	N/A	

### Use um arquivo de layout do módulo de acabamento

- 1 Selecione uma tarefa na lista **Em espera** no Command WorkStation e abra o Fiery Impose Plus de uma das seguintes formas:
  - Selecione **Impose Plus** no menu **Ações**.
  - Clique com o botão direito na tarefa e selecione **Impose Plus**.
- 2 No Fiery Impose Plus, defina as preferências em:
  - Windows: **Editar > Preferências > Módulos de acabamento**.
  - Computadores Mac: as preferências estão no menu da Fiery Command WorkStation na janela do Fiery Impose Plus.
- 3 Marque a caixa de seleção **Permitir integração do módulo de acabamento** para especificar as configurações na seção **Integração do módulo de acabamento**.  
Você pode desmarcar essa caixa de seleção quando o módulo de acabamento não for usado.
- 4 Na seção **Configuração do módulo de acabamento**, selecione o módulo de acabamento desejado na lista **Selecionar dispositivo**.

- 5 Clique em **OK** e reinicie o Fiery Impose Plus para que as alterações entrem em vigor.
- 6 Selecione **Ações > Aplicar predefinição do módulo de acabamento** ou, alternativamente, clique no botão **Predefinição do módulo de acabamento** na parte superior do painel **Configurações**.
- 7 Navegue até o local do arquivo de layout do módulo de acabamento e clique em **Abrir**.

**Nota:** Quando um arquivo de layout do módulo de acabamento é importado, informações adicionais sobre as linhas do módulo de acabamento também são armazenadas no arquivo de layout do módulo de acabamento. Algumas configurações de layout que são controladas pelo arquivo de layout do módulo de acabamento ficam esmaecidas. Todas as configurações são ativadas quando um modelo do Impose é salvo ou quando você clica em **Limpar layout**.

Depois que o arquivo de layout do finalizador for importado com êxito, o nome do arquivo de layout do finalizador será exibido na parte superior do painel **Configurações**, abaixo da lista **Modelo**.

- 8 Especifique as configurações adicionais não incluídas no arquivo de layout do módulo de acabamento, como o ajuste no nível da página para simples ou duplex, ou ainda a definição do fator de escala.
- 9 Salve o layout do módulo de acabamento como um modelo, uma tarefa de imposição regular ou um PDF mesclado.

**Nota:** Se você não alterar o nome do arquivo importado, ele será mostrado como o nome do modelo.

- 10 Aplique o modelo a tarefas com o mesmo tamanho do acabamento e de sangramento usando o Fiery Impose Plus ou fluxos de trabalho no Hot Folders, Predefinições de servidor, Impressoras virtuais ou Fiery JobFlow.

Ao aplicar o modelo a uma tarefa com o Fiery Impose Plus, é possível visualizar o alinhamento do conteúdo da página e as linhas de acabamento de dobra e perfuração.

- 11 Depois de importar o arquivo de layout do módulo de acabamento, clique no botão **Mostrar linhas do layout do módulo de acabamento** na barra de ferramentas para exibir as linhas do módulo de acabamento.

Se você salvar o modelo no momento da importação, as informações de linhas do módulo de acabamento serão salvas junto com modelo do Fiery Impose Plus e estarão disponíveis sempre que o modelo for carregado.

## Aplicar uma predefinição existente

Para aplicar uma predefinição de módulo de acabamento existente, primeiro é necessário selecionar a opção **Permitir integração do módulo de acabamento** e especificar o dispositivo de acabamento em **Fiery Impose > Editar > Preferências > Módulos de acabamento**. Para obter mais informações, consulte [Sobre preferências de usuário](#) na página 9.

- 1 Selecione uma tarefa na lista **Em espera** no Command WorkStation e abra o Fiery Impose Plus de uma das seguintes formas:
  - Selecione **Impose Plus** no menu **Ações**.
  - Clique com o botão direito na tarefa e selecione **Impose Plus**.
- 2 No painel Fiery Impose Plus **Configurações**, clique em **Predefinição do módulo de acabamento**.  
A janela **Predefinição do finalizador** é aberta.



- 3 Selecione uma predefinição na lista **Predefinição do módulo de acabamento**.

**Nota:** Outras áreas da janela **Predefinição do finalizador** são somente de leitura. Para obter mais informações sobre a janela **Predefinição do finalizador**, consulte [Especificar configurações na janela Predefinição de módulo de acabamento](#) na página 67.

- 4 Clique em **Aplicar** para aplicar a predefinição do módulo de acabamento selecionada a uma tarefa.

Ao aplicar uma predefinição existente, as configurações nos separadores **Layout**, **Vincoou Perfuração** são somente de leitura. Após a aplicação da predefinição, algumas configurações de layout que são controladas pela predefinição ficam esmaecidas. Você pode clicar em **Limpar layout** no painel **Configurações** para remover as configurações aplicadas pela predefinição do módulo de acabamento.

## Criar uma predefinição do módulo de acabamento

No Fiery Impose Plus, é possível criar uma predefinição de módulo de acabamento com base na configuração do módulo de acabamento compatível. Quando você cria uma predefinição de finalizador, suas configurações de layout são validadas simultaneamente em relação às limitações e restrições dele. Assim, a predefinição publicada é compatível com o módulo de acabamento. A predefinição publicada é exportada para a fila de trabalhos do computador do controlador Duplo PC. Ao aplicar a predefinição publicada a uma tarefa, o módulo de acabamento pode executar as funções de acabamento necessárias na saída impressa.

**Nota:** No momento, a compatibilidade desse produto depende do módulo de acabamento utilizado.

Para criar uma predefinição do módulo de acabamento, execute as seguintes tarefas:

- 1 [Definir preferências do módulo de acabamento](#) na página 65
- 2 [Especificar configurações para criar uma predefinição do módulo de acabamento](#) na página 69
- 3 [Publicar a predefinição do módulo de acabamento](#) na página 74

## Definir preferências do módulo de acabamento

Para criar uma predefinição de módulo de acabamento, primeiro é necessário especificar as preferências na guia **Módulos de acabamento**.

- 1 Selecione uma tarefa na lista **Em espera** no Command WorkStation e abra o Fiery Impose Plus de uma das seguintes formas:
  - Selecione **Impose Plus** no menu **Ações**.
  - Clique com o botão direito na tarefa e selecione **Impose Plus**.

- 2 No Fiery Impose Plus, selecione **Editar > Preferências > Módulos de acabamento**.

**Nota:** Em computadores Windows, defina as preferências do Fiery Impose Plus em **Editar > Preferências**. Em computadores Mac, as preferências estão no menu Command WorkStation Fiery na **Impose Plus** janela.

- 3 Marque a caixa de seleção **Permitir integração com o módulo de acabamento** para especificar as configurações na seção **Integração do módulo de acabamento**.

Você pode desmarcar essa caixa de seleção quando o finalizador não estiver sendo usado.

**4** Selecione o módulo de acabamento desejado na lista **Selecionar dispositivo**.

**Nota:** Atualmente, a criação de uma predefinição de módulo de acabamento é permitida dependendo do módulo de acabamento utilizado.

Após selecionar um acabamento, especifique as seguintes configurações adicionais:

**5** Para acessar a pasta de instalação localizada no computador controlador da Duplo, execute um dos seguintes procedimentos:

- No **Caminho do controlador de PC**, especifique o caminho da pasta de instalação no computador do controlador de PC Duplo.

A pasta de instalação contém arquivos de configuração com detalhes sobre as pastas de importação e exportação que você criou no computador controlador da Duplo.

- Clique em **Procurar** para selecionar a pasta de instalação no computador controlador da Duplo e preencha o campo **Caminho da predefinição**.

**Nota:** o computador controlador da Duplo requer uma pequena mudança em sua configuração para permitir a integração com o Fiery Impose Plus. Para obter mais informações, consulte a documentação que acompanha o computador controlador da Duplo.

Você pode clicar em **Testar** para testar a conexão entre o servidor Fiery e o computador com o software do computador controlador da Duplo.

Também é possível clicar em **Importar predefinições** para importar predefinições de backup ou de download.

**Nota:** As predefinições importadas são listadas na janela **Predefinição do finalizador**.

**6** Especifique o número dos módulos de perfuração disponíveis no módulo de acabamento na lista correspondente.

Módulo de acabamento	Descrição	Acabamento compatível
CPM	O Cross Perforation Module (CPM, Módulo de perfuração transversal) é um módulo opcional instalado no módulo de acabamento para oferecer compatibilidade com a perfuração horizontal ou transversal e ranhura horizontal. A perfuração é feita paralelamente à borda de alimentação. Se a tarefa exigir perfuração horizontal, um mínimo de um módulo de CPM deve estar disponível para uso no módulo de acabamento. Para executar a perfuração horizontal, você deve selecionar o número de módulos disponíveis no módulo de acabamento.	<ul style="list-style-type: none"><li>• Duplo DC-618</li></ul>
CPM	O Cross Tool Module (CPM) é um módulo opcional instalado no módulo de acabamento para oferecer compatibilidade com a perfuração horizontal ou transversal. A perfuração é feita paralelamente à borda de alimentação. Se a tarefa exigir perfuração horizontal, um mínimo de um módulo de CPM deve estar disponível para uso no módulo de acabamento. Para executar a perfuração horizontal, você deve selecionar o número de módulos disponíveis no módulo de acabamento.	<ul style="list-style-type: none"><li>• Duplo DC-648</li></ul>
CRM	O Creaser Up Module (CRM, Módulo de vincagem externa) permite aplicar um vinco externo (montanha), além do vinco interno (vale) padrão, no sentido horizontal da folha.	<ul style="list-style-type: none"><li>• Duplo DC-648</li></ul>

Módulo de acabamento	Descrição	Acabamento compatível
OSM	O Optional Slitter Module (OSM, Módulo de corte longitudinal opcional) fornece até 8 cortes longitudinais por folha, além dos módulos de corte longitudinais padrão.	<ul style="list-style-type: none"><li>Duplo DC-648</li></ul>
PFM	No módulo PFM (Módulo de perfuração vertical), a perfuração é executada na direção perpendicular à borda de alimentação. Se a tarefa exigir perfuração vertical, um mínimo de um módulo de PFM deve estar disponível para uso no módulo de acabamento.  Você deve selecionar o número de módulos disponíveis no módulo de acabamento para executar a perfuração vertical.	<ul style="list-style-type: none"><li>Duplo DC-618</li></ul>
RTM	O Rotary Tool Module (RTM, Módulo de ferramenta giratória) é uma unidade de perfuração vertical avançada que pode executar duas perfurações por vez no lado direito e esquerdo da saída impressa. Você pode instalar no máximo duas RTMs em um módulo de acabamento.	<ul style="list-style-type: none"><li>Duplo DC-618</li><li>Duplo DC-648</li></ul>

**7** Em **Intervalo mínimo do código de barras** e **Intervalo máximo do código de barras**, especifique o intervalo mínimo e máximo do código de barras para a predefinição do módulo de acabamento.

**Nota:** O código de barras é usado para identificar a predefinição aplicada a uma tarefa. Ao exportar uma predefinição do computador controlador da Duplo, um número de código de barras é colocado na folha quando a tarefa é impressa. Ao inserir a saída impressa no módulo de acabamento, o scanner no módulo de acabamento digitaliza o código de barras e usa o número da predefinição para atribuir automaticamente a predefinição correta à tarefa.

Depois de especificar as preferências do módulo de acabamento, é preciso reiniciar o Fiery Impose Plus para que as alterações entrem em vigor.

## Especificar configurações na janela Predefinição de módulo de acabamento

Para criar uma predefinição de módulo de acabamento, abra uma tarefa em spool no Fiery Impose Plus e especifique as configurações na janela **Predefinição de módulo de acabamento**. Na janela **Predefinição do finalizador**, você pode especificar configurações em três separadores: Configurações de layout na página 70, **Vinco** na página 71 e **Perfuração** na página 72.

Observe o seguinte:

- O intervalo aplicável de cada configuração que você especifica é exibido na barra de status na parte inferior da janela **Predefinição de módulo de acabamento**.
- Ao especificar uma configuração na janela **Predefinição de módulo de acabamento**, é possível visualizar as alterações no painel **Visualização da folha**. Se você não especificar as configurações na janela **Predefinição de módulo de acabamento**, os valores padrão serão definidos automaticamente.
- Você pode navegar entre configurações e guias sequencialmente. No entanto, se você retornar a uma configuração ou guia anterior, todos os valores e configurações especificados reverterem para os valores padrão.
- A informação diagnóstica, como mensagens informativas e de advertência, é exibida na parte inferior do painel **Configurações**.

Você pode especificar as configurações na janela **Predefinição do finalizador** usando os seguintes controles:

Item	Descrição
Modelo do módulo de acabamento	<p>Exiba o nome e o modelo do módulo de acabamento que você especificou em <b>Fiery Impose Plus &gt; Editar &gt; Preferências &gt; Módulos de acabamento &gt; Selecionar dispositivo</b>.</p> <p>Clique em <b>Exibir módulos disponíveis</b> para exibir o número de módulos especificados para CPM, PFM e RTM. Para obter mais informações, consulte <a href="#">Definir preferências do módulo de acabamento</a> na página 65.</p>
Predefinição do módulo de acabamento	<p>Selecione <b>Nova predefinição</b> ou clique em <b>Criar nova usando</b> para criar uma nova predefinição a partir de uma predefinição existente. Predefinições existentes também estão disponíveis nesta lista. Para obter mais informações, consulte <a href="#">Aplicar uma predefinição existente</a> na página 64.</p> <p><b>Nota:</b> A criação de uma predefinição de módulo de acabamento é suportada apenas em alguns módulos de acabamento.</p>
Número da tarefa/código de barras	<p>Especifique o número que corresponde aos códigos de barras que podem ser exibidos na folha. Ao criar uma nova predefinição, o próximo número sequencial disponível é automaticamente atribuído à predefinição.</p> <p><b>Nota:</b> Os códigos de barras dependem do módulo de acabamento.</p>
Configuração	<p>Especifique o número de módulos de perfuração horizontal na lista à esquerda e o número de módulos de perfuração vertical na lista à direita.</p> <p><b>Nota:</b> A disponibilidade dessa opção depende do módulo de acabamento utilizado.</p>
Separador Configurações de layout	<p>Especifique as configurações de layout da predefinição do módulo de acabamento. Para obter mais informações, consulte <a href="#">Especifique as configurações no separador Layout</a> na página 70.</p>
Separador Vinco	<p>Especifique o número de vincos. Para obter mais informações, consulte <a href="#">Especifique as configurações no separador Vinco</a> na página 71.</p>
Separador Perfuração	<p>Especifique o número de perfurações horizontal e vertical Além disso, defina padrões e segmentos que podem ser aplicados a cada perfuração. Para obter mais informações, consulte <a href="#">Especifique as configurações no separador Perfuração</a> na página 72.</p>
Barra de status	<p>Visualizar o intervalo válido de cada configuração na parte inferior da janela. Você deve inserir um valor dentro do intervalo válido para poder prosseguir para a próxima configuração.</p>
Setas	<p>Navegue entre as configurações nas guias usando as teclas de seta do teclado.</p> <p>Como alternativa, use a tecla <b>Tab</b> para navegar até a próxima configuração e <b>Shift +Tab</b> para retornar às configurações anteriores.</p>
Botões Avançar e Voltar	<p>Navegue entre os separadores.</p>

Item	Descrição
Aplique botão	Aplique as configurações à tarefa. <b>Nota:</b> Aplicar não publica o layout como uma predefinição. Após o layout ser aplicado à tarefa, você pode selecionar <b>Limpar o layout</b> ou <b>Publicar</b> no painel <b>Configurações</b> .
Botão Aplicar e publicar	Execute as funções Aplicar e Publicar com um clique. <b>Aplicar e publicar</b> aparece no separador <b>Perfuração</b> . Especifique as configurações na janela <b>Publicar layout</b> e clique em <b>Publicar</b> para gerar uma predefinição de módulo de acabamento com base nas configurações. Esta predefinição do módulo de acabamento é exportada para o computador do controlador Duplo.

## Especificar configurações para criar uma predefinição do módulo de acabamento

Você deve especificar as configurações na janela **Predefinição do finalizador** para criar uma predefinição. Para obter mais informações, consulte [Especificar configurações na janela Predefinição de módulo de acabamento](#) na página 67.

- 1 Selecione uma tarefa em spool na lista **Em espera** na Command WorkStation e abra o Fiery Impose Plus de uma das seguintes formas:
  - Selecione **Impose Plus** no menu **Ações**.
  - Clique com o botão direito na tarefa e selecione **Impose Plus**.
- 2 No painel **Configurações**, clique em **Predefinição do finalizador** para abrir esta janela.
- 3 Clique em **Exibir módulos disponíveis** para exibir o número de módulos especificados para suas opções de acabamento.

O **Modelo do módulo de acabamento** exibe o nome do módulo de acabamento que você especificou em **Editar > Preferências > Módulos de acabamento > Selecionar dispositivo**.

Para obter mais informações, consulte [Definir preferências do módulo de acabamento](#) na página 65.
- 4 Para criar uma predefinição, execute um dos seguintes procedimentos:
  - Selecione **Nova predefinição** na lista **Predefinição módulo de acabamento**.
  - Clique em **Criar novo usando** para criar uma nova predefinição a partir de uma predefinição existente.

Observe o seguinte:

  - No momento, a compatibilidade desse produto depende do módulo de acabamento utilizado.
  - É possível escolher predefinições existentes na lista de **Predefinição do módulo de acabamento**. Para obter mais informações, consulte [Aplicar uma predefinição existente](#) na página 64.
- 5 Em **Número de tarefa/código de barras**, especifique o número que corresponde aos códigos de barras que podem ser exibidos na folha.

**Nota:** Os códigos de barras dependem do módulo de acabamento.

É possível visualizar o intervalo de código de barras na barra de status na parte inferior. Ao criar uma nova predefinição, o próximo número sequencial é automaticamente atribuído à predefinição.

- 6** Em **Configuração**, especifique o número de módulos de perfuração horizontal na lista à esquerda e o número de módulos de perfuração vertical na lista à direita.

Devido ao número de slots disponíveis no módulo de acabamento, se você especificar a perfuração horizontal como **1**, você poderá selecionar apenas **1** como o módulo de perfuração vertical. No entanto, se a tarefa não exigir perfuração horizontal, selecione **0** na lista de perfurações horizontais e você pode usar até 2 módulos de perfuração vertical. Selecione **0** nas listas de perfuração horizontal e vertical se a tarefa não exigir perfurações. O número de espaços disponíveis depende do seu módulo de acabamento. O número de perfurações verticais possíveis depende da necessidade de qualquer operação horizontal.

Dependendo do módulo de acabamento selecionado, você pode selecionar uma das seguintes perfurações horizontais:

- **Perfuração horizontal (CPM)**
- **Vinco horizontal externo (CRM)**

O vinco externo e a perfuração não podem ser usados ao mesmo tempo.

**Nota:** Para a perfuração vertical, o número máximo de módulos disponíveis para uso é determinado pelos valores que você especifica para PFM e RTM em **Fiery Impose Plus > Editar > Preferências > Módulos de acabamento**. Para obter mais informações sobre PFM e RTM, consulte [Definir preferências do módulo de acabamento](#) na página 65.

### Especifique as configurações no separador **Layout**

- 1** Na lista **Tamanho da folha**, selecione o tamanho do papel necessário para a tarefa.  
O **Tamanho da folha** lista somente os tamanhos de papel compatíveis com o módulo de acabamento. Ao selecionar um tamanho, é possível visualizar a tarefa no tamanho do papel selecionado no painel **Visualização da folha**. Clique em **Edit** para selecionar outras especificações relacionadas à mídia, como tipo de mídia, gramatura ou cor.
- 2** Selecione **Retrato** ou **Paisagem** na lista **Direção de alimentação do módulo de acabamento** para ajustar a direção de alimentação da folha.  
**Nota:** A visualização da tarefa no painel **Visualização da folha** exibe a seta na parte superior que indica a borda de alimentação da folha.
- 3** Selecione a caixa de seleção do **Código de barras** para exibir o código de barras na folha ao imprimir a tarefa.  
Se você selecionar essa caixa de seleção, o código de barras que corresponde ao número selecionado em **Número/código de barras da tarefa** será exibido na folha. Por padrão, o código de barras é exibido no canto superior direito.
- 4** Em **Tamanho do acabamento**, especifique o tamanho da tarefa concluída. É possível especificar a largura na lista à esquerda e a altura na lista à direita.
- 5** Em **Linha e coluna**, selecione o número de linhas e colunas que você deseja aplicar à folha.  
Dependendo dos valores especificados em **Tamanho da folha** e em **Tamanho do acabamento**, o número de linhas e colunas que podem caber na folha é calculado automaticamente.

**6** Em **Medianiz**, especifique a medianiz vertical e horizontal. Você pode definir a medianiz como:

- **Fixo** - define o mesmo valor para a medianiz horizontal e vertical.
- **Variável** - define valores diferentes para a medianiz horizontal e vertical.

**Nota:** A medianiz se refere ao espaço entre duas páginas adjacentes em uma folha.

**7** Em **Deslocamento de layout**, especifique a distância entre a borda superior (borda de alimentação) da folha e o início da tarefa no campo à esquerda. No campo à direita, especifique a distância entre a borda direita da folha e o início da tarefa.

**Nota:** Você deve especificar o **Deslocamento de layout** para acomodar o espaço adicional necessário para marcas do módulo de acabamento na folha.

**8** Clique em **Avançar** para especificar as configurações nas guias **Vinco** e **Perfuração**. Se a tarefa não exigir vinco ou perfuração, execute um dos seguintes procedimentos:

- Clique em **Aplicar** para aplicar as configurações à tarefa.
- Clique em **Publicar** no painel **Configurações** para gerar uma predefinição do módulo de acabamento e exportá-la para o computador controlador da Duplo.

### Especifique as configurações no separador Vinco

- 1** Selecione o número de linhas de vinco que você deseja aplicar ao produto final na lista **Número de vincos**. Quando você seleciona o número de vincos, as configurações da **Posição do vinco** são exibidas.
- 2** Em **Posição de vinco**, especifique a posição de cada vinco no produto final. Dependendo do módulo de acabamento, lembre-se do seguinte:

Acabamento	Comportamento
Duplo DC-618	<ul style="list-style-type: none"> <li>• Dependendo do número de vincos que você selecionou na lista <b>Número de vincos</b>, as linhas correspondentes de posições de vinco são exibidas.</li> <li>• A posição do vinco é calculada com base na distância da borda principal do tamanho do acabamento.</li> <li>• Se você selecionar <b>Nenhum</b> na lista <b>Número de vincos</b>, a configuração de posição do vinco não é exibida.</li> <li>• Se houver vários produtos finalizados no layout, o número de vincos que você selecionou é repetido em cada produto finalizado.</li> <li>• Os vincos verticais não são aceitos.</li> </ul>
Duplo DC-648	<ul style="list-style-type: none"> <li>• Com o módulo CRM, a opção de vinco pode ser definida como vinco interno ou externo.</li> </ul>

- 3 Clique em **Avançar** para especificar as configurações na guia **Perfuração**. Se a tarefa não exigir perfuração, execute um dos seguintes procedimentos:
  - Clique em **Aplicar** para aplicar as configurações à tarefa.
  - Clique em **Publicar** no painel **Configurações** para gerar uma predefinição do módulo de acabamento e exportá-la para o computador controlador da Duplo.

### Especifique as configurações no separador **Perfuração**

Você pode aplicar perfurações horizontais, verticais ou uma combinação de perfurações horizontais e verticais às tarefas dependendo de seus requisitos. Você deve definir no mínimo um padrão para uma perfuração. O padrão pode ser uma linha de perfuração contínua ou dividido em segmentos menores.

As configurações no separador **Perfuração** são ativadas somente se você fizer o seguinte:

- Especifique os módulos de perfuração horizontal e vertical em **Fiery Impose Plus > Editar > Preferências > Módulos de acabamento**.
- Especifique os módulos de perfuração horizontal e vertical na lista **Configuração** na janela **Predefinição do finalizador**.

### Especificar perfuração horizontal

- 1 Em **Número de perfurações horizontais**, selecione o número de perfurações horizontais exigido pela tarefa. Ao selecionar o número de perfurações horizontais, as configurações de posição Y são exibidas. Para obter mais informações, consulte [Posição Y](#) na página 73.

Observe o seguinte:

- O número máximo de perfurações horizontais que você pode aplicar à tarefa depende do tamanho do acabamento.
- Se você selecionar **Nenhum** em **Número de perfurações horizontais**, a configuração da posição Y não será exibida.
- Se houver vários produtos finalizados no layout, o número de perfurações horizontais que você selecionou é repetido em cada produto finalizado.

- 2 Em **Número de padrões**, selecione o número de padrões de perfuração horizontal.

Ao selecionar o número de padrões, as configurações de definição de padrão são exibidas. Para obter mais informações, consulte [Definição de padrão](#) na página 73.

**Nota:** Ao selecionar o número de perfurações horizontais, **Número de padrões** é ajustado automaticamente como 1. Você pode alterar esse valor conforme a necessidade.

- 3 Em **ID da ferramenta**, selecione o tipo e a forma da perfuração de acordo com os requisitos da tarefa. A ID da ferramenta depende do dispositivo.

**Nota:** Se a tarefa exigir perfuração horizontal, primeiro, você deve especificar as configurações de **Número de perfurações horizontais**, **Número de padrões** e **ID da ferramenta** para definir o padrão e a posição das perfurações.



**4** Em **Definição de padrão**, defina o número de segmentos em cada perfuração e a posição de cada segmento. Dependendo do número de padrões que você selecionou na lista **Número de padrões**, as linhas correspondentes de definições de padrão são exibidas.

- **Segmentos** - especifique o número de segmentos necessários na perfuração horizontal.
- **Posição** - especifique a posição inicial e final de cada segmento da perfuração. A posição é calculada a partir da borda direita do tamanho do acabamento.

**5** Em **Posição Y**, especifique a posição de cada perfuração horizontal.

Observe o seguinte:

- Dependendo do número de perfurações horizontais que você selecionou na lista **Número de perfurações horizontais**, as linhas correspondentes de posições Y são exibidas.
- As posições Y são calculadas com base na distância da borda principal do tamanho do acabamento.

**6** Em **Selecionar padrão**, escolha entre a lista de padrões de perfuração horizontal definidos.

### Perfuração vertical

É possível executar a perfuração vertical usando dois módulos mecânicos diferentes: PFM (Módulo de perfuração) e RTM (Módulo de ferramentas rotativas). O PFM executa a perfuração contínua, "de ponta a ponta" mas não suporta a perfuração segmentada. O RTM é compatível com a perfuração segmentada e também pode executar duas perfurações verticais no lado direito e esquerdo da saída impressa simultaneamente.

Observe o seguinte:

- Se você selecionar um módulo de perfuração vertical na lista **Configuração** vertical na janela **Predefinição do finalizador**, terá a opção de usar PFM ou RTM. No entanto, se você selecionar dois módulos de perfuração vertical na lista **Configuração** vertical, será possível usar somente o RTM.
- Se você selecionar dois módulos de perfuração vertical na lista **Configuração** vertical na janela **Predefinição do finalizador**, deverá especificar as configurações para ambos os módulos verticais no separador **Perfuração**.

### Especificar a perfuração vertical

**1** Em **Tipo de módulo**, selecione **PFM** ou **RTM** de acordo com o tipo de tarefa.

**2** Em **PFM L/R** ou **RTM L/R**, selecione o tipo de perfuração que será aplicada no lado esquerdo e direito da folha.

**Nota:** Para RTM, depois de especificar perfurações à direita e à esquerda, **Número de perfurações verticais** e **Segmentos** são configurados automaticamente como 1. É possível alterar esses valores conforme necessário.

**3** Em **Número de perfurações verticais**, selecione o número de perfurações verticais exigido pela tarefa. Ao selecionar o número de perfurações verticais, as configurações de definição de padrão são exibidas.

Observe o seguinte:

- O PFM é compatível apenas com uma perfuração vertical contínua no lado esquerdo e direito da folha.
- Para RTM, dependendo do número de perfurações verticais que você selecionou, as linhas correspondentes de definições de padrão são exibidas.

**4** Em **Definição de padrão**, defina a posição da perfuração vertical. As posições das perfurações à direita e à esquerda são calculadas a partir da borda direita do tamanho do acabamento.

- Nas configurações **X1R** e **X1L**, defina a posição da perfuração no lado direito e esquerdo da folha.

**Nota:** O PFM é compatível com apenas uma perfuração vertical.

- Para RTM, especifique a posição X de cada perfuração no lado direito e esquerdo da folha, dependendo do número de perfurações verticais que você selecionou em **Número de perfurações verticais**.

Para RTM, especifique as seguintes configurações adicionais:

- **Segmentos** - especifique o número de segmentos necessários na perfuração vertical.
- **Posição** - especifique a posição inicial e final de cada segmento da perfuração. A posição é calculada a partir da borda frontal do tamanho do acabamento. Dependendo do número de segmentos selecionados, um número correspondente de configurações de posição é exibido.

**Nota:** Somente o RTM pode executar a perfuração segmentada.

## Publicar a predefinição do módulo de acabamento

**1** Depois de especificar configurações para criar a predefinição, você pode aplicar a predefinição à tarefa e publicar a predefinição. Ou então, você pode aplicar e publicar simultaneamente a predefinição. Na janela **Predefinição do finalizador**, execute uma das seguintes ações:

- Clique em **Aplicar** para aplicar as configurações à tarefa. Em seguida, clique em **Publicar** no painel **Configurações**.
- Clique em **Aplicar e publicar** na janela **Predefinição do finalizador**.

A janela **Publicar layout** é aberta.

**2** Na janela **Publicar layout**, especifique as seguintes configurações:

- Em **Nome da predefinição do módulo de acabamento**, especifique um nome para a predefinição.
- O **Número da tarefa do finalizador** exibe o número da tarefa conforme especificado em **Número da tarefa/código de barras** na janela **Predefinição do finalizador**. Você pode optar por gerar automaticamente um número de tarefa ou especificar um número de tarefa personalizado.

- Selecione a caixa de seleção **Salvar na fila de tarefas do módulo de acabamento** para enviar a tarefa diretamente para a fila de tarefas do computador controlador da Duplo.

**Nota:** Se você não selecionar esta opção, a predefinição será salva na pasta de exportação. O computador controlador da Duplo detecta o novo arquivo, importa e valida a predefinição e adiciona a predefinição a sua fila de tarefas.

- Selecione a caixa de seleção **Incluir imagem de miniatura** para incluir uma visualização de miniatura da tarefa quando a tarefa estiver listada na fila de tarefas do computador controlador da Duplo.

### 3 Clique em **Publicar**.

As predefinições publicadas são listadas na lista **Predefinição do módulo de acabamento**. Você pode aplicar predefinições publicadas a tarefas diferentes que exigem as mesmas configurações de layout e acabamento.

Observe o seguinte:

- A informação diagnóstica, como mensagens informativas e de advertência, é exibida na parte inferior do painel **Configurações**.
- Você pode selecionar **Limpar layout** no painel **Configurações** para remover as configurações aplicadas pela predefinição do módulo de acabamento.

# Fiery Preview

O Fiery Preview oferece uma visualização das tarefas em spool.

## Visualizar tarefas em spool

Você pode visualizar tarefas em spool na janela **Fiery Preview**.

- 1 No **Centro de tarefas**, selecione uma tarefa em spool na lista **Em espera**.
- 2 Escolha uma das maneiras a seguir para abrir a janela do **Fiery Preview**:
  - Clique com o botão direito do mouse e selecione **Visualização**.
  - No menu **Ações**, selecione **Visualização**.
  - Clique no ícone **Visualização** na barra de ferramentas da Command WorkStation.

## Ícones da barra de ferramentas no Fiery Preview

Quando você abre um PDF ou uma Fiery Impose Plus tarefa, os seguintes ícones estão disponíveis em uma barra de ferramentas padrão Fiery Preview :

- **Selecionar** – seleciona uma folha ou página.
- **Arrastar a visualização pela janela** - permite que você clique e arraste a visualização
- **Mostra medidas de elementos da página** – exibe a largura e a altura da folha
- **Mais zoom** - amplia o tamanho da visualização
- **Menos zoom** - reduz o tamanho da visualização
- **Alternar conteúdo da folha** - alterna entre a exibição de miniaturas e a exibição do wireframe. A exibição de wireframe mostra a paginação de registros.